

Saab **93**
Sport-Limousine
SportCombi

Modelljahr 2006

Ausstattung & Preise

Gültig ab 11. Januar 2006



move your mind™

www.saab.de

Saab Deutschland GmbH, Friedrich-Lutzmann-Ring, 65423 Rüsselsheim
Infoline: 01802 249595 (6 Cent pro Anruf)

D Art. No. 1610 Printed in Germany. Copyright Saab Deutschland GmbH, 2006. Gedruckt auf chlorfreiem, recyclingfähigem Papier. Alle Angaben und Abbildungen in dieser Broschüre basieren auf den zum Zeitpunkt der Drucklegung (Februar 2006) gültigen Fahrzeugspezifikationen. Jede Serienproduktion technischer Teile unterliegt Fertigungsschwankungen. Die in dieser Broschüre angegebenen Daten sind deshalb als offizielle Nenndaten der Serie zu verstehen. Bei jedem individuellen Einzelfahrzeug sind hiervon Abweichungen im Rahmen der gesetzlich zulässigen Toleranzen möglich. Modellprogramm, technische Daten und Ausstattungsmerkmale können sich länderspezifisch unterscheiden. Änderungen – auch ohne vorherige Ankündigung – bleiben vorbehalten. Ihr Saab Vertragspartner gibt Ihnen gerne aktuelle Informationen.



- 3 Modellüberblick, Preise
- 4 Serienausstattung
- 6 Sonderausstattung
- 12 Audiosysteme/Navigation
- 14 Außenfarben/Zubehör
- 15 Räder
- 16 Motorisierungsvarianten
- 18 Technische Daten
- 19 Garantie, Finanzierung und Service
- 20 Abmessungen



Preise gültig ab 11. Januar 2006

		Kraftstoffverbrauch kombiniert (l/100km)*	CO ₂ -Emission kombiniert (g/km)*	Euro inkl. 16% MwSt. ohne MwSt.	Euro inkl. 16% MwSt. ohne MwSt.	Euro inkl. 16% MwSt. ohne MwSt.
Saab 9-3 Sport-Limousine				Linear	Vector	Aero
1.8i	90 kW (122 PS)	7,7	183	23.950,00 20.646,55		
1.8t	110 kW (150 PS)	7,7–8,5	183–205	26.050,00 22.456,90	29.350,00 25.301,72	
2.0T	154 kW (210 PS)	8,1–9,1	194–218		32.500,00 28.017,24	
2.8 Turbo V6	184 kW (250 PS)	10,2–10,8	245–259			36.450,00 31.422,41
1.9 TiD**	88 kW (120 PS)	5,4	147	26.200,00 22.586,21	29.500,00 25.431,03	
1.9 TiD**	110 kW (150 PS)	5,8–7,0	157–189	27.500,00 23.706,90	30.800,00 26.551,72	

Saab 9-3 SportCombi				Linear	Vector	Aero
1.8i	90 kW (122 PS)	7,8	185	25.450,00 21.939,66		
1.8t	110 kW (150 PS)	7,9–9,2	189–221	27.550,00 23.750,00	30.850,00 26.594,83	
2.0T	154 kW (210 PS)	8,5–9,8	202–235		34.000,00 29.310,34	
2.8 Turbo V6	184 kW (250 PS)	10,4–11,0	250–264			37.950,00 32.715,52
1.9 TiD**	88 kW (120 PS)	5,5	149	27.700,00 23.879,31	31.000,00 26.724,14	
1.9 TiD**	110 kW (150 PS)	5,9–7,2	159–194	29.000,00 25.000,00	32.300,00 27.844,83	

* Die angegebenen Werte wurden nach dem vorgeschriebenen Messverfahren (Richtlinie 80/1268/EWG) in der gegenwärtig geltenden Fassung ermittelt.
 ** Dieselpartikelfilter serienmäßig enthalten.

Alle Preisangaben sind unverbindliche Preisempfehlungen ab Lager der Saab Deutschland GmbH. Technische Änderungen vorbehalten.

Designlinie Linear**Außendesign und Beleuchtung**

- ☒ 6,5x16"-Stahlräder, Radvollblenden, mit 215/55 R 16-Bereifung
- ☒ Dritte Bremsleuchte, zentral hochgesetzt
- ☒ Exterieurumfänge mattschwarz
- ☒ Heckleuchten aus weiß gefrostedem Glas (nur SportCombi)
- ☒ Kratzschutz an Stoßfängern und Türen, mattschwarz
- ☒ Motorschriftzug auf der Heckklappe
- ☒ Nebelschlussleuchte mit automatischer Abschaltung nach Motorstopp
- ☒ Rückleuchten mit LED-Technologie (nur SportCombi)
- ☒ Scheinwerfer in Klarglasoptik
- ☒ Seitenblinker weiß
- ☒ Stoßfänger und Außenspiegel in Wagenfarbe
- ☒ Dekorleiste an Heckklappe in Schwarz (nur SportCombi)

Innendesign und Sitze

- ☒ Dekor Mittelkonsole in Mattschwarz
- ☒ Fahrer-/Beifahrersitz manuell verstellbar
- ☒ Fahrersitz höhenverstellbar
- ☒ Lederlenkrad, axial und vertikal verstellbar
- ☒ Lendenwirbelstütze im Fahrersitz
- ☒ Mittelarmlehne hinten
- ☒ Schaltknäuf mit Dekoreinsatz in Mattchrom
- ☒ Stoffpolster Linear und Stoffeinsätze in den Türinnenverkleidungen, schwarz
- ☒ Türgriffe innen verchromt

Instrumente und Armaturen

- ☒ Drehzahlmesser
- ☒ Instrumentenbeleuchtung dimmbar
- ☒ Instrumenteneinfassung in Chromoptik
- ☒ Night-Panel-Funktion
- ☒ Profiler und Saab Informations-Display (SID): Außentemperatur, Durchschnittsverbrauch und verbleibende Reichweite, Radioanzeige, Uhr, Servicemeldungen, Warnanzeigen, individuelle Einstellmöglichkeiten für Klimaanlage, Saab Parking Assistance, Regensensor, Diebstahlwarnanlage (teilw. Sonderausstattung)
- ☒ Saab Entertainment 70: Radio AM/FM, 70 Watt, 4 Lautsprecher
- ☒ Scheibenantenne
- ☒ Tacho geteilt: 0–140 km/h, 140–260 km/h
- ☒ Turbo-Ladedruckanzeige (nur 2.0t, 2.0T, 2.8 Turbo V6)
- ☒ Vorbereitung für CD-Wechsler in der Instrumententafel (Sport-Limousine)
- ☒ CD-Player (nur SportCombi)

Komfort und Praktisches

- ☒ 12-V-Steckdose im Kofferraum (nur SportCombi)
- ☒ 12-V-Steckdose vorn
- ☒ 2 Gepäcknetze zur Befestigung von Einkaufstüten und Kleinteilen am TwinFloor (nur SportCombi)
- ☒ Außenspiegel elektrisch verstellbar und beheizbar
- ☒ Fensterheber elektrisch, vorn und hinten
- ☒ Follow-me-home- und Lead-me-Funktion
- ☒ Getränkehalter in der Mittelkonsole
- ☒ Handschuhfach mit Beleuchtung

- ☒ Heckscheibe elektrisch beheizbar
- ☒ Heiz- und Belüftungssystem vorn: 4 individuell einstellbare Auslässe und Belüftung der Frontscheibe
- ☒ Höheneinstellung für Scheinwerfer an der Instrumententafel
- ☒ Klimaanlage
- ☒ Kofferraumbeleuchtung
- ☒ Laderaumabdeckung (nur SportCombi)
- ☒ Leseleuchten, vorn und hinten (jeweils 2)
- ☒ Mittelarmlehne vorn, mit Staufach
- ☒ Rücksitzbank umlegbar (100:60:40), Durchladevorrichtung
- ☒ Scheiben getönt und wärmeabsorbierend
- ☒ Scheibenwaschdüsen (3)
- ☒ Scheibenwischer mit 2 Geschwindigkeiten und 5 Intervallstufen
- ☒ SmartSlot-Aufbewahrungssystem in der Mittelkonsole
- ☒ Sonnenblenden mit Kosmetikspiegel, beleuchtet
- ☒ Staufach in der Mittelkonsole
- ☒ Staufächer in den Türen, vorn und hinten
- ☒ TwinFloor-Zuladesystem (nur SportCombi)
- ☒ Verzurrösen im Kofferraum
- ☒ Zentralverriegelung mit Fernbedienung, inkl. Tankdeckelverriegelung

Sicherheit

- ☒ Adaptive Airbags mit Sitzpositions- und Gurtanlegeerkennung, Fahrer- und Beifahrerseite, Seitenairbags vorn, Dachholmlairbags, vorn und hinten
- ☒ Aktive Kopfstützen (SAHR 2) vorn
- ☒ Antiblockiersystem (ABS)
- ☒ Anti-Submarining auf allen Plätzen
- ☒ Aufprallabsorbierende Stoßfänger (bis 8 km/h)
- ☒ Doppelton-Signalhorn
- ☒ Dreipunkt-Automatikgurt auf allen Plätzen, vorn mit Höhenverstellung
- ☒ Elektronischer Bremskraftverteiler (EBD)
- ☒ Elektronisches Stabilitätsprogramm (ESP®), nicht Serie für 1.8i
- ☒ Funktionsfehleranzeige für Außenbeleuchtung
- ☒ Funktionsfehleranzeige für Bremssystem
- ☒ Gepäcknetz, senkrecht (nur SportCombi)
- ☒ Gurtanlegeerinnerungsfunktion, optisch und akustisch
- ☒ Gurtstraffer automatisch, vorn und hinten außen
- ☒ ISOFIX-Vorbereitung für Kindersitzbefestigung, hinten außen
- ☒ Kindersicherung in den hinteren Türen
- ☒ Kopfstützen verstellbar, vorn und hinten außen
- ☒ Kurven-Bremskontrolle (CBC)
- ☒ Mechanischer Bremsassistent (MBA)
- ☒ Reifen-Reparatur-Set
- ☒ Rückleuchten mit Bremslichtersatz
- ☒ Seitenaufprallschutz
- ☒ Sicherheitspedale
- ☒ Sicherheitsschließsystem, Fahrertür
- ☒ Sicherheitstürgriffe
- ☒ Stromkreisunterbrechung bei Crash (bei Benzinmotoren)
- ☒ Traktionskontrolle (TCS)
- ☒ Warndreieck
- ☒ Wegfahrsperre

Zusätzliche Serienausstattung für 1.9 TiD

- ☒ Dieselpartikelfilter

Designlinie Vector

Ergänzungen/Änderungen gegenüber Linear

Außendesign und Beleuchtung

- ☒ 7x17"-Leichtmetallräder, 5-Speichen-Design (ALU 45), mit 225/45 R 17-Bereifung
- ☒ Exterieurumfänge in Wagenfarbe (Frontspoiler, Heckstoßfänger und Seitenschürzen)
- ☒ Integrierte Nebelscheinwerfer
- ☒ Dekorleiste an Heckklappe in Mattchromoptik (nur SportCombi)

Innendesign und Sitze

- ☒ Einstiegsleisten mit Schriftzug „Vector“
- ☒ Lederschaltknäuf/-hebel
- ☒ Sportpolster (Stoff-Leder-Kombination) mit passenden Einsätzen in den Türinnenverkleidungen
- ☒ Sportsitze
- ☒ Taschen in der Vordersitzfront und den Rückenlehnen der Vordersitze

Instrumente und Armaturen

- ☒ Dekor Mittelkonsole/Türen in Mattchromoptik
- ☒ Sport-Lederlenkrad mit Einsätzen in Mattchromoptik und Multifunktions-Bedienelementen

Komfort und Praktisches

- ☒ Klimatisierungsautomatik mit zwei Temperaturzonen
- ☒ Ausstiegsleuchten in den Türen vorn
- ☒ Fußraumbeleuchtung
- ☒ Getränkehalter, vorn (2) und hinten (2)
- ☒ Mittelarmlehne vorn, verschiebbar
- ☒ Textilfußmatten, vorn und hinten

Designlinie Aero

Ergänzungen/Änderungen gegenüber Linear

Außendesign und Beleuchtung

- ☒ 7,5x17"-Leichtmetallräder im 5-Speichen-Design (ALU 59), mit 235/45 R 17-Bereifung
- ☒ Doppeltes Auspuffendrohr, sichtbar, verchromt
- ☒ Exterieurumfänge in Wagenfarbe (Frontspoiler, Heckstoßfänger und Seitenschürzen)
- ☒ Fenstereinfassung in Chromoptik (nur SportCombi)
- ☒ Heckspoiler (Sport-Limousine)
- ☒ Integrierte Nebelscheinwerfer
- ☒ Schriftzug „Aero“ auf der Heckklappe
- ☒ Türgriffe in Wagenfarbe
- ☒ Dekorleiste an Heckklappe in Mattchromoptik (nur SportCombi)

Innendesign und Sitze

- ☒ Einstiegsleisten mit Schriftzug „Aero“
- ☒ Lederschaltknäuf/-hebel
- ☒ Sportpolster (Stoff-Leder-Kombination) mit passenden Einsätzen in den Türinnenverkleidungen
- ☒ Sportsitze
- ☒ Taschen an der Vordersitzfront und den Rücklehnen der Vordersitze

Instrumente und Armaturen

- ☒ Dekor Mittelkonsole/Türen in Mattchromoptik
- ☒ Sport-Lederlenkrad mit Einsätzen in Mattchromoptik und Multifunktions-Bedienelementen

Komfort und Praktisches

- ☒ Ausstiegsleuchten in den Türen vorn
- ☒ Fußraumbeleuchtung
- ☒ Getränkehalter, vorn (2) und hinten (2)
- ☒ Klimatisierungsautomatik mit zwei Temperaturzonen
- ☒ Mittelarmlehne vorn, verschiebbar
- ☒ Textilfußmatten

Sicherheit

- ☒ Elektronisches Stabilitätsprogramm Plus (ESP® Plus)
- ☒ Sportfahrwerk
- ☒ Ventilierte 16"+-Bremscheiben, vorn und hinten

Sonderausstattung

		Euro					
		inkl. 16% MwSt.	ohne MwSt.	Linear	Vector	Aero	Code
● Serienausstattung							
○ Sonderausstattung							
Pakete							
Standard-Paket S		300,00	258,62	○	●	●	COMFORT
Textiltfußmatten, vorn und hinten, Getränkehalter, Mittelarmlehne vorn, verstellbar							
Business-Paket B	Sport-Limousine	3.100,00	2.672,41	○	○	○	BP
	SportCombi	2.970,00	2.560,34	○	○	○	BP
Saab Infotainment Premium 300, 6-fach-CD-Wechsler, integriertes Telefon (für Linear nur in Verbindung mit Multifunktions-Bedienelementen am Lenkrad, ASWC)							
Comfort-Paket C		1.100,00	948,28	○	○	○	COMF
Außenspiegel elektrisch anklappbar, Regensensor, Tempomat und Saab Car-Computer, Innenrückspiegel mit automatischer Abblendvorrichtung, Saab Parking Assistance, Komfortbedienung für elektrische Fensterheber und Glas-Hubschiebedach							
Premium-Paket P		1.400,00	1.206,90	○	○	○	PREMIUM
Fahrer- und Beifahrersitz elektrisch verstellbar, mit 3-fach-Memory-Funktion für Fahrersitz- und Außenspiegeleinstellung, Bi-Xenon-Scheinwerfer mit automatischer Leuchtweitenregelung, Hochdruck-Scheinwerferreinigungssystem (nicht für 1.8i; nicht in Verbindung mit Linear Stoffpolstern K00, K/L43)							
Funktions-Paket F		680,00	586,21	○			FUNCTION
Tempomat und Saab Car-Computer, Klimatisierungsautomatik mit zwei Temperaturzonen							
Classic-Paket CL		2.800,00	2.413,79	○			CLASSIC
Exterieurumfänge in Wagenfarbe, integrierte Nebelscheinwerfer, Dekor Mittelkonsole/Türen in Walnussholz schwarz, Lederpolster* für Linearsitze (K/L03), beheizbare Vordersitze, 6,5x16"-Leichtmetallräder (ALU 43), Standard-Paket							
Linear-Sport-Paket L		1.650,00	1.422,41	○			LSP2
Exterieurumfänge in Wagenfarbe, integrierte Nebelscheinwerfer, 7x17"-Leichtmetallräder (ALU 50), Textil-Ledersitze (K/L43), Türgriffe in Wagenfarbe, Multifunktions-Bedienelemente am Lenkrad							
Vector-Sport-Paket V	(nur Sport-Limousine)	1.250,00	1.077,59	○			VSP
Exterieurumfänge in Wagenfarbe im „Aero-Look“, Heckspoiler, 7x17"-Leichtmetallräder (ALU 50), Lederpolster für Sportsitze (K/L09), beheizbare Vordersitze, Türgriffe in Wagenfarbe (nur für 2.0T und 1.9 TiD 150 PS)							

Einzeloptionen, die auch in Paketen enthalten sind, werden im Folgenden mit der entsprechenden Paketbezeichnung gekennzeichnet.

S B C P F L CL V

Sonderausstattung

		Euro					
		inkl. 16% MwSt.	ohne MwSt.	Linear	Vector	Aero	Code
● Serienausstattung							
○ Sonderausstattung							
Außendesign und Beleuchtung							
Leichtmetallräder 6,5 x 16"		900,00	775,86	○			ALU57
5-Speichen-Design „Open“ (ALU 57), mit Bereifung 215/55 R 16							
Leichtmetallräder 6,5 x 16" CL		900,00	775,86	○			ALU43
10-Speichen-Design (ALU 43), mit Bereifung 215/55 R 16							
Leichtmetallräder 6,5 x 17"		1.200,00	1.034,48	○			ALU46
6-Speichen-Design „Double Evo“ (ALU 46), mit Bereifung 225/45 R 17							
Leichtmetallräder 7 x 17"		1.200,00	1.034,48	○	●		ALU45
5-Speichen-Design (ALU 45), mit Bereifung 225/45 R 17							
Leichtmetallräder 7 x 17" L V		100,00	86,21			○	ALU50
5-Speichen-Design „Twin“ (ALU 50), mit Bereifung 225/45 R 17							
Leichtmetallräder 7 x 18"		700,00	603,45			○	ALU65
10-Speichen-Design (ALU 65), mit Bereifung 225/45 R 18							
Bi-Xenon-Scheinwerfer P		840,00	742,14	○	○	○	XENON
mit Hochdruck-Scheinwerferreinigungssystem und automatischer Leuchtweitenregelung (nicht für 1.8i)							
Entfall Motorschriftzug auf Heckklappe		0,00		○	○		NOBADGE
Exterieurumfänge in Wagenfarbe L CL		405,00	349,14	○	●	●	CMEXT
Frontspoiler, Heckstoßfänger und Seitenschürzen in Wagenfarbe							
Hochdruck-Scheinwerferreinigungssystem P		250,00	205,52	○	○	○	HLW
(Serienausstattung für Bi-Xenon-Scheinwerfer)							
Integrierte Nebelscheinwerfer L CL		200,00	172,41	○	●	●	XL
Metallic-Lackierung		660,00	568,97	○	○	○	
Dachreling, schwarz (nur SportCombi)		200,00	172,41	○	○	○	ROOFRAIL
Türgriffe in Wagenfarbe V		150,00	129,31			○	CM-HAND
Dunkel getönte Scheiben, hinter B-Säule (nur SportCombi)		350,00	301,72	○	○	○	DARKTINT

Sonderausstattung

Serienausstattung Euro
 Sonderausstattung inkl. 16% MwSt. ohne MwSt. Linear Vector Aero Code

Getriebe und Fahrwerk

6-Gang-Schaltgetriebe, manuell	600,00	517,24	<input type="radio"/>	<input checked="" type="radio"/>	M6
nur für 2.0T (Serie für 1.9 TiD, 2.8 Turbo V6)					
Sentronic-5-Gang-Automatikgetriebe	1.900,00	1.637,93	<input type="radio"/>	<input type="radio"/>	AUT
(für 1.8t, 2.0t, 2.0T)					
Sentronic-6-Gang-Automatikgetriebe	2.100,00	1.810,35	<input type="radio"/>	<input type="radio"/>	AUT6
(für 1.9 TiD, 150 PS, 2.8 Turbo V6) (kein Automatikgetriebe verfügbar für 1.8i und 1.9 TiD, 120 PS)					
Sportfahrwerk	300,00	258,62	<input type="radio"/>	<input type="radio"/>	SCH
(für Linear und Arc nur in Verbindung mit 7 x 17"-Leichtmetallrädern, nicht für 1.8i)					
Tiptasten am Lenkrad	310,00	267,24	<input type="radio"/>	<input type="radio"/>	SASWC
für Sentronic-5-Gang-Automatikgetriebe oder Sentronic-6-Gang-Automatikgetriebe					

Innendesign und Sitze

Dekor Mittelkonsole/Türen in Walnussholz					
rot	350,00	301,72	<input type="radio"/>	<input type="radio"/>	RDWALNUT
	150,00	129,31	<input type="radio"/>	<input type="radio"/>	RDWALNUT
schwarz CL	350,00	301,72	<input type="radio"/>	<input type="radio"/>	DKWALNUT
	150,00	129,31	<input type="radio"/>	<input type="radio"/>	DKWALNUT
Lederpolster*					
mit passenden Einsätzen in den Türinnenverkleidungen sowie Taschen in den Rücklehnen der Vordersitze; inkl. beheizbaren Vordersitzen					
<input checked="" type="checkbox"/> für Linear-Sitze CL	sandbeige	1.950,00	1.681,03	<input type="radio"/>	L03
	schiefergrau	1.950,00	1.681,03	<input type="radio"/>	K03
<input checked="" type="checkbox"/> für Sportsitze V	sandbeige	940,00	810,35	<input type="radio"/>	L09
	schiefergrau	940,00	810,35	<input type="radio"/>	K09

* Bezieht sich auf alle Sitzflächen und Vorderseiten der Rückenlehnen.

Sonderausstattung

Serienausstattung Euro
 Sonderausstattung inkl. 16% MwSt. ohne MwSt. Linear Vector Aero Code

Sportpolster					
<input checked="" type="checkbox"/> Stoff-Leder-Kombination	sandbeige		<input checked="" type="radio"/>	<input checked="" type="radio"/>	L05
	schiefergrau		<input checked="" type="radio"/>	<input checked="" type="radio"/>	K05
Stoffpolster					
mit passenden Einsätzen in den Türinnenverkleidungen					
<input checked="" type="checkbox"/> Linear	schwarz		<input checked="" type="radio"/>	<input type="radio"/>	K00
<input checked="" type="checkbox"/> Stoff-Leder-Kombination L	sandbeige	250,00	215,52	<input type="radio"/>	L43
	schiefergrau	250,00	215,52	<input type="radio"/>	K43
Vordersitze elektrisch verstellbar					
<input checked="" type="checkbox"/> Fahrersitz elektrisch verstellbar		505,00	435,34	<input type="radio"/>	<input type="radio"/>
ohne Memory-Funktion					
<input checked="" type="checkbox"/> Fahrer- und Beifahrersitz elektrisch verstellbar P		1.100,00	948,28	<input type="radio"/>	<input type="radio"/>
mit 3-fach-Memory-Funktion für Fahrersitz- und Außenspiegel-Einstellung, Taschen in der Vordersitzfront					
<input checked="" type="checkbox"/> Vordersitze beheizbar CL V		330,00	284,48	<input type="radio"/>	<input type="radio"/>
<input checked="" type="checkbox"/> Beifahrersitz umklappbar (nur SportCombi)		250,00	215,52	<input type="radio"/>	PASSFOLD

Komfort und Praktisches

Glas-Hubschiebedach, elektrisch	960,00	827,59	<input type="radio"/>	<input type="radio"/>	<input type="radio"/>	SR3
Klimatisierungsautomatik F	500,00	431,03	<input type="radio"/>	<input checked="" type="radio"/>	<input checked="" type="radio"/>	ACC
mit zwei Temperaturzonen, incl. Handschuhfach mit Kühlfachfunktion						
Außenspiegel elektrisch anklappbar C	230,00	198,28	<input type="radio"/>	<input type="radio"/>	<input type="radio"/>	EFM
Komfortbedienung C	150,00	129,31	<input type="radio"/>	<input type="radio"/>	<input type="radio"/>	CCW
für elektrische Fensterheber und Glas-Hubschiebedach						

Sonderausstattung

	Euro					
● Serienausstattung	inkl. 16% MwSt.	ohne MwSt.	Linear	Vector	Aero	Code
○ Sonderausstattung						
Regensensor C	100,00	86,21	○	○	○	RAIN
Saab Parking Assistance (Einparkhilfe) C	380,00	327,56	○	○	○	SPA
Standheizung	630,00	543,10	○	○		PARKHEAT
für 1.9 TiD						
Aschenbecher	50,00	43,10	○	○	○	ASHTRAY
Sicherheit						
Diebstahlwarnanlage inkl. Kippsensoren	430,00	370,69	○	○	○	ATA3
akustische und optische Warnung, Stromkreisunterbrechung, Innenraum-Bewegungssensor (abschaltbar), Sicherheitsschließsystem „TSL“						
Elektronisches Stabilitätsprogramm	300,00	258,62	○			ESP®
für 1.8i (Serie für 1.8t, 2.0t, 2.0T, 1.9 TiD / ESP® Plus für 2.8 Turbo V6)						
Kopfstütze hinten Mitte	100,00	86,21	○	○	○	HRC
herausnehmbar						
Ersatz-Rad	0,00		○	○	○	SWMIN_16
Audiosysteme, Kommunikation und Navigation						
Saab Entertainment 150	200,00	172,41	○	○		ES1-SS2
Radio AM/FM, Soundsystem 150 Watt, 7 Lautsprecher						
Saab Infotainment 150	740,00	637,93	○	○	○	ES2-SS2
Radio AM/FM, Soundsystem 150 Watt, 7 Lautsprecher, Monochromdisplay, Bedieneinheit für Telefon (für Linear nur in Verbindung mit Multifunktions-Bedienelementen am Lenkrad), AUX-Anschluss						
Saab Infotainment 300	1.150,00	991,38	○	○	○	ES2-SS3
Radio AM/FM, Soundsystem 300 Watt, 13 Lautsprecher, Monochromdisplay, Bedieneinheit für Telefon (für Linear nur in Verbindung mit Multifunktions-Bedienelementen am Lenkrad), AUX-Anschluss						

Sonderausstattung

	Euro					
● Serienausstattung	inkl. 16% MwSt.	ohne MwSt.	Linear	Vector	Aero	Code
○ Sonderausstattung						
Saab Infotainment Plus 150	2.220,00	1.913,79	○	○	○	ES3-SS2
Navigationssystem mit Radio AM/FM, Soundsystem 150 Watt, 7 Lautsprecher, Farbdisplay, Bedieneinheit für Telefon (für Linear nur in Verbindung mit Multifunktions-Bedienelementen am Lenkrad), AUX-Anschluss						
Saab Infotainment Plus 300	2.630,00	2.267,24	○	○	○	ES3-SS3
Navigationssystem mit Radio AM/FM, Soundsystem 300 Watt, 13 Lautsprecher, Farbdisplay, Bedieneinheit für Telefon (für Linear nur in Verbindung mit Multifunktions-Bedienelementen am Lenkrad), AUX-Anschluss						
Saab Infotainment Premium 150	2.570,00	2.215,52	○	○	○	ES4-SS2
Navigationssystem mit Radio AM/FM, Soundsystem 150 Watt, 7 Lautsprecher, Farbdisplay, Bedieneinheit für Telefon (für Linear nur in Verbindung mit Multifunktions-Bedienelementen am Lenkrad), AUX-Anschluss, erweiterte Sprachsteuerung (AVR – Advanced Voice Recognition)						
Saab Infotainment Premium 300 B	2.980,00	2.568,97	○	○	○	ES4-SS3
Navigationssystem mit Radio AM/FM, Soundsystem 300 Watt, 13 Lautsprecher, Farbdisplay, Bedieneinheit für Telefon (für Linear nur in Verbindung mit Multifunktions-Bedienelementen am Lenkrad), AUX-Anschluss, erweiterte Sprachsteuerung (AVR – Advanced Voice Recognition)						
CD-Player (Serienausstattung für SportCombi)	200,00	172,41	○	○	○	CD
für alle Saab Entertainment- und Infotainmentsysteme						
6-fach-CD-Wechsler B						
für alle Saab Entertainment- und Infotainmentsysteme						
Sport-Limousine	375,00	323,28	○	○	○	CDC6
SportCombi	175,00	150,86	○	○	○	CDC6
Multifunktions-Bedienelemente am Lenkrad L	200,00	172,41	○	●	●	ASWC
Tasten zur Bedienung der Audiosysteme und Telefon						
Vorbereitung für Freisprecheinrichtung	160,00	137,93	○	○	○	TEL1
zum Anschluss der Schnittstelle an das Mobilfunkgerät, enthält aktivierte Dachantenne, Mikrofon und Verkabelung (notwendige Blackbox und Mobiltelefonhalter als Saab Zubehör erhältlich)						
Telefon, integriert B	1.160,00	1.000,00	○	○	○	TEL2
mit Steckplatz für SIM-Karte und Bluetooth™-Technologie (Schnittstelle für kabellose Verbindung mit Headset, Notebook etc.), Sprachsteuerung, GPRS-Datenübertragung (für Infotainmentsysteme)						

- Serienausstattung
- Sonderausstattung/Kombination möglich

Soundssysteme	Soundsystem 70	Soundsystem 150	Soundsystem 300
Ausgangsleistung	70 W	150 W	300 W
2 Breitbandlautsprecher vorn A	●	●	●
2 Hochtonlautsprecher vorn A			●
1 zentraler Frontlautsprecher B		●	●
2 Türlautsprecher für Tief- und Mittelton C		●	●
2 Breitbandlautsprecher hinten D	●	●	●
2 Subwoofer (Sport-Limousine) D			●
1 Subwoofer 10" (nur SportCombi) E			●
2 Hochtonlautsprecher hinten D			●

Soundssysteme	Saab Entertainment	Saab Infotainment	Saab Infotainment Plus	Saab Infotainment Premium
Zentraleinheit mit Programmtasten X	●	●	●	●
Zentraleinheit mit Menüführung und Monochrom-Display X		●		
Zentraleinheit mit Menüführung und Farbbildschirm X			●	●
Radiosender im Saab Informations-Display (SID) X	●	●	●	●
Audiosystembedienung am Lenkrad*	●	●	●	●
FM (UKW), Stereo, mit RDS-Funktion	●	●	●	●
AM (Mittelwelle)	●	●	●	●
Soundsystem 70	●			
Soundsystem 150	○	●		
Soundsystem 300		○	○	○
CD-Player Y	○	○	○	○
CD-Wechsler, 6-fach, in der Mittelkonsole	○	○	○	○
AUX-Anschluss W		●	●	●
Freisprecheinrichtung für Mobiltelefon X	○	○	○	○
Integriertes Telefon mit Freisprecheinrichtung, Bluetooth (Sport-Limousine)	○	○	○	○
Navigationssystem mit GPS-Einheit und europäischer Straßenkarte auf einer DVD			●	●
Erweiterte Sprachsteuerung (AVR) – Advanced Voice Recognition				●

* Beim Linear Sonderausstattung.

Sport-Limousine

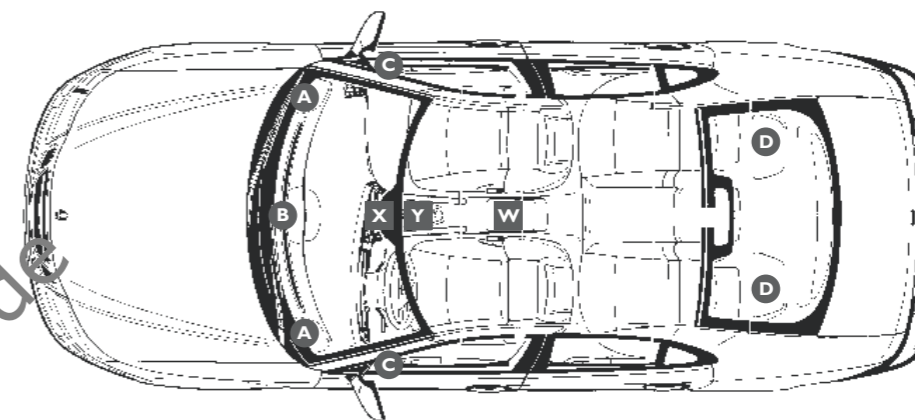

Sport-Combi

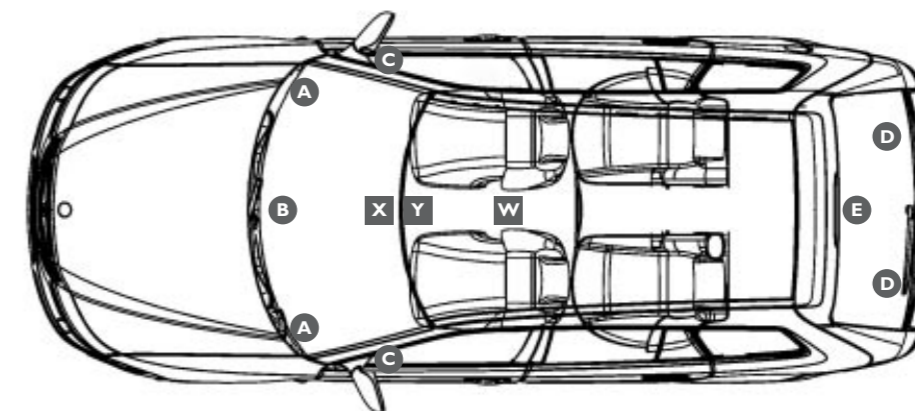

- A – E** Lautsprecherpositionen
- W** AUX-Anschluss
- X** Audiosystem-Zentraleinheit
- Y** CD-Player/-Wechsler

● Serienausstattung
○ Sonderausstattung

Euro
inkl. 16% MwSt. ohne MwSt. Linear Vector Aero Code

Hirsch Performance¹

Leistungssteigerungskit für 1.9 TiD 110 kW (150 PS) auf 129 kW (175 PS)	1.276,00	1.100,00	<input type="radio"/>	<input type="radio"/>		
Leistungssteigerungskit für 1.8 t 110 kW (150 PS) auf 143 kW (195 PS)	1.276,00	1.100,00	<input type="radio"/>	<input type="radio"/>		
Leistungssteigerungskit für 2.0 T 154 kW (210 PS) auf 169 kW (230 PS)	1.276,00	1.100,00		<input type="radio"/>		
Leistungssteigerungskit für 2.8 Turbo V6 184 kW (250 PS) auf 202 kW (275 PS)	1.276,00	1.100,00			<input type="radio"/>	
Instrumententafel mit Lederbezug	595,00	512,93	<input type="radio"/>	<input type="radio"/>	<input type="radio"/>	

Saab Original Zubehör¹

Basis Dachträger (Sport-Limousine)	174,00	150,00	<input type="radio"/>	<input type="radio"/>	<input type="radio"/>	12797738
Dachträger, C-Track (Sport-Limousine)	174,00	150,00	<input type="radio"/>	<input type="radio"/>	<input type="radio"/>	12797739
Basis Dachträger, ohne Dachreling (SportCombi)	174,00	150,00	<input type="radio"/>	<input type="radio"/>	<input type="radio"/>	32025591
Dachträger, ohne Dachreling, C-Track (SportCombi)	174,00	150,00	<input type="radio"/>	<input type="radio"/>	<input type="radio"/>	32025592
Basis Dachträger, mit Dachreling (SportCombi)	174,00	150,00	<input type="radio"/>	<input type="radio"/>	<input type="radio"/>	32025593
Dachträger, mit Dachreling, C-Track (SportCombi)	174,00	150,00	<input type="radio"/>	<input type="radio"/>	<input type="radio"/>	32025594
Abschließbarer Ski-/Snowboardhalter	123,00	106,03	<input type="radio"/>	<input type="radio"/>	<input type="radio"/>	12788410
Fahrradträger mit Lift	300,00	257,76	<input type="radio"/>	<input type="radio"/>	<input type="radio"/>	1271386
Windsurf-/Surfbretthalter						
Schwarz	102,00	87,93	<input type="radio"/>	<input type="radio"/>	<input type="radio"/>	12797660
Alu	102,00	87,93	<input type="radio"/>	<input type="radio"/>	<input type="radio"/>	12788491
Gepäckgitter (SportCombi)	184,00	158,62	<input type="radio"/>	<input type="radio"/>	<input type="radio"/>	32025547
Allwetterteppichboden (Satz), schwarz	102,00	87,93	<input type="radio"/>	<input type="radio"/>	<input type="radio"/>	12804409

Außenfarben

	Code		Code		Code
Chilirod metallic*	294	Olivgrün metallic*	301	Saphirblau metallic*	300
Jetblack metallic*	298	Pergamentsilber metallic*	293	Schwarz	170
Laserrot	278	Polarweiß	283	Silber metallic*	268
Nocturnblau metallic*	290	Rauchgrau metallic*	295	Stahlgrau metallic*	279

* Sonderausstattung. Ihr Saab Vertragspartner hält eine Kollektion von Farbmustern für Sie bereit und berät Sie gern bei Ihrer Wahl.
¹ Über weiteres Zubehör informiert Sie Ihr Saab Service Partner. Evtl. Einbau- und Lackierkosten sind nicht enthalten.

● Serienausstattung
○ Sonderausstattung

Linear Vector Aero



6,5 x 16"-Stahlräder mit Radvollblenden

mit 215/55 R 16-Bereifung

●



6,5 x 16"-Leichtmetallräder, 10-Speichen-Design (ALU 43)

mit 215/55 R 16-Bereifung

○



6,5 x 16"-Leichtmetallräder, 5-Speichen-Design „Open“ (ALU 57)

mit 215/55 R 16-Bereifung

○



7 x 17"-Leichtmetallräder, 5-Speichen-Design (ALU 45)

mit 225/45 R 17-Bereifung

○

●



7 x 17"-Leichtmetallräder, 3-Speichen-Design „Double EVO“ (ALU 46)

mit 225/45 R 17-Bereifung

○

○



7 x 17"-Leichtmetallräder, 5-Speichen-Design „Twin“ (ALU 50)

mit 225/45 R 17-Bereifung

○



7,5 x 17"-Leichtmetallräder, 5-Speichen-Design (ALU 59)

mit 235/45 R 17-Bereifung

●



7 x 18"-Leichtmetallräder, 10-Speichen-Design (ALU 65)

mit 225/45 R 18-Bereifung

○

Weitere Felgen finden Sie im Zubehörcatalog.

Motorisierungsvarianten

- Serienausstattung
- Sonderausstattung/Kombination möglich

Saab 9-3 Sport-Limousine	1.8i	1.8t	2.0T	2.8 Turbo V6	1.9 TiD 88 kW (120 PS)	1.9 TiD 110 kW (150 PS)
Linear	<input type="radio"/>	<input type="radio"/>			<input type="radio"/>	<input type="radio"/>
Vector		<input type="radio"/>	<input type="radio"/>		<input type="radio"/>	<input type="radio"/>
Aero				<input checked="" type="radio"/>		
Getriebevarianten						
5-Gang-Schaltgetriebe	<input checked="" type="radio"/>	<input checked="" type="radio"/>	<input checked="" type="radio"/>			
6-Gang-Schaltgetriebe			<input type="radio"/>	<input checked="" type="radio"/>	<input checked="" type="radio"/>	<input checked="" type="radio"/>
Sentronic-5-Gang-Automatikgetriebe		<input type="radio"/>	<input type="radio"/>			
Sentronic-6-Gang-Automatikgetriebe				<input type="radio"/>		<input type="radio"/>
Motordaten						
Zylinder/Ventile	4/4	4/4	4/4	6/4	4/2	4/4
Hubraum (cm³)	1.769	1.998	1.998	2.792	1.910	1.910
Turbolader (max. Ladedruck)						
Nennleistung (EU) in kW (PS) bei U/min	90 (122) bei 6.000	110 (150) bei 5.500	154 (210) bei 5.300	184 (250) bei 5.500	88 (120) bei 3.500	110 (150) bei 4.000
Max. Drehmoment (Nm bei U/min)	167 bei 3.800	240 bei 2.000	300 bei 2.500	350 bei 2.000-4.500	280 bei 2.000-2.750	320 bei 2.000-2.750
Ladeluftkühlung		<input checked="" type="radio"/>	<input checked="" type="radio"/>	<input checked="" type="radio"/>	<input checked="" type="radio"/>	<input checked="" type="radio"/>
Nockenwellen	2	2	2	4	2	2
Saab Trionic Motormanagement	<input checked="" type="radio"/>	<input checked="" type="radio"/>	<input checked="" type="radio"/>			
Dieselpartikelfilter					<input checked="" type="radio"/>	<input checked="" type="radio"/>
Kraftstoffart	Superbenzin bleifrei (ROZ 95)	Superbenzin bleifrei (ROZ 95)	Superbenzin bleifrei (ROZ 95)	Superbenzin bleifrei (ROZ 95)	Diesel	Diesel
Schadstoffklasse	Euro 4	Euro 4	Euro 4	Euro 4	Euro 4	Euro 4
Fahrleistungen¹						
Höchstgeschwindigkeit (km/h)	M5	M5/A5	M5/M6/A5	M6/A6	M6	M6/A6
0–100 km/h (Sek.)	200	210/210	235/235/230	250/245	200	210/210
60–100 km/h im 4. Gang (Sek.)	11,5	9,5/10,7	7,7/7,9/8,8	6,7/7,5	11,5	9,5/11,0
80–120 km/h im 5. Gang (Sek.)	10,5	10,0/–	7,7/7,5/–	6,2/–	9,4	7,6/–
	15,5	15,0/–	12,0/10,5/–	7,9/–	12,5	10,5/–
Kraftstoffverbrauch¹ nach Richtlinie EU 1999/100 (l/100 km)						
Stadtverkehr	M5	M5/A5	M5/M6/A5	M6/A6	M6	M6/A6
Außerstädtischer Verkehr	10,6	10,5/11,9	11,3/12,0/13,7	15,4/16,9	7,2	7,7/9,8
Kombinierter Verkehr	5,9	6,0/6,5	6,3/6,4/6,5	7,1/7,2	4,4	4,7/5,4
	7,7	7,7/8,5	8,1/8,5/9,1	10,2/10,8	5,4	5,8/7,0
CO₂-Emissionen¹ nach Richtlinie EU 1999/100 (g/km)						
Kombinierter Verkehr	183	183/205	194/202/218	245/259	147	157/189

¹ Die Daten wurden im europäischen Fahrzyklus nach EU-Richtlinie 1999/100 ermittelt.

Motorisierungsvarianten

- Serienausstattung
- Sonderausstattung/Kombination möglich

Saab 9-3 SportCombi	1.8i	1.8t	2.0T	2.8 Turbo V6	1.9 TiD 88 kW (120 PS)	1.9 TiD 110 kW (150 PS)
Linear	<input type="radio"/>	<input type="radio"/>			<input type="radio"/>	<input type="radio"/>
Vector		<input type="radio"/>	<input type="radio"/>		<input type="radio"/>	<input type="radio"/>
Aero				<input checked="" type="radio"/>		
Getriebevarianten						
5-Gang-Schaltgetriebe	<input checked="" type="radio"/>	<input checked="" type="radio"/>	<input checked="" type="radio"/>			
6-Gang-Schaltgetriebe			<input type="radio"/>	<input checked="" type="radio"/>	<input checked="" type="radio"/>	<input checked="" type="radio"/>
Sentronic-5-Gang-Automatikgetriebe		<input type="radio"/>	<input type="radio"/>			
Sentronic-6-Gang-Automatikgetriebe				<input type="radio"/>		<input type="radio"/>
Motordaten						
Zylinder/Ventile	4/4	4/4	4/4	6/4	4/2	4/4
Hubraum (cm³)	1.769	1.998	1.998	2.792	1.910	1.910
Turbolader						
Nennleistung (EU) in kW (PS) bei U/min	90 (122) bei 6.000	110 (150) bei 5.500	154 (210) bei 5.300	184 (250) bei 5.500	88 (120) bei 3.500	110 (150) bei 4.000
Max. Drehmoment (Nm bei U/min)	167 bei 3.800	240 bei 2.000	300 bei 2.500	350 bei 2.000-4.500	280 bei 2.000-2.750	320 bei 2.000-2.750
Ladeluftkühlung		<input checked="" type="radio"/>	<input checked="" type="radio"/>	<input checked="" type="radio"/>	<input checked="" type="radio"/>	<input checked="" type="radio"/>
Nockenwellen	2	2	2	4	2	2
Saab Trionic Motormanagement	<input checked="" type="radio"/>	<input checked="" type="radio"/>	<input checked="" type="radio"/>			
Dieselpartikelfilter					<input checked="" type="radio"/>	<input checked="" type="radio"/>
Kraftstoffart (Saab Empfehlung)	Superbenzin bleifrei (ROZ 95)	Superbenzin bleifrei (ROZ 95)	Superbenzin bleifrei (ROZ 95)	Superbenzin bleifrei (ROZ 95)	Diesel	Diesel
Schadstoffklasse	Euro 4	Euro 4	Euro 4	Euro 4	Euro 4	Euro 4
Fahrleistungen¹						
Höchstgeschwindigkeit (km/h)	M5	M5/A5	M5/M6/A5	M6/A6	M6	M6/A6
0–100 km/h (Sek.)	195	205/200	230/230/225	245/240	195	200/195
60–100 km/h im 4. Gang (Sek.)	11,5	9,5/10,7	7,7/7,9/8,8	6,9/7,8	11,5	9,5/11,0
80–120 km/h im 5. Gang (Sek.)	10,5	10,0/–	7,7/7,5/–	6,4/–	9,4	7,6/–
	15,5	15,0/–	12,0/10,5/–	8,3/–	12,5	9,5/–
Kraftstoffverbrauch¹ nach Richtlinie EU 1999/100 (l/100 km)						
Stadtverkehr	M5	M5/A5	M5/M6/A5	M6/A6	M6	M6/A6
Außerstädtischer Verkehr	10,5	11,3/13,4	11,9/12,1/14,7	15,5/17,2	7,3	7,8/10,0
Kombinierter Verkehr	6,1	6,0/6,8	6,5/6,8/7,0	7,4/7,4	4,5	4,8/5,6
	7,8	7,9/9,2	8,5/8,8/9,8	10,4/11,0	5,5	5,9/7,2
CO₂-Emissionen¹ nach Richtlinie EU 1999/100 (g/km)						
Kombinierter Verkehr	185	189/221	202/210/235	244/255	149	159/194

¹ Die Daten wurden im europäischen Fahrzyklus nach EU-Richtlinie 1999/100 ermittelt.

Antrieb

Quer eingebauter Motor und Frontantrieb. Voll synchronisiertes 5- oder 6-Gang-Schaltgetriebe. Optional: Sentronic-5-Gang-Automatikgetriebe und Sentronic-6-Gang-Automatikgetriebe, elektronisch geregelt.

Bremsen

Servounterstützte Scheibenbremsen rundum, vorn innenbelüftet (bei 2.0T und 2.8 Turbo V6 rundum innenbelüftet), mit:

▣ Kurven-Bremskontrolle CBC

Erhöht das Bremsvermögen und die Spurstabilität, indem es bei eingeschlagener Lenkung und gleichzeitigem Bremsen die Tendenz zu einseitigem Ziehen der Bremsen verringert.

▣ Mechanischem Bremsassistenten (MBA)

Verstärkt die Bremskraft bei schneller Betätigung des Bremspedals.

Trägt zur Ausschöpfung des Bremspotenzials in Situationen bei, die starkes Bremsen erfordern.

▣ Elektronischem Bremskraftverteiler (EBD)

Verteilt die Bremskraft entsprechend der Gewichtsverteilung im Fahrzeug auf die Vorder- und Hinterräder. Hilft bei schwerer Zuladung den Bremsweg zu verkürzen.

▣ Antiblockiersystem (ABS)

Verhindert das Blockieren der Räder während des Bremsens. Es ermöglicht gleichzeitiges Bremsen und Lenken.

Elektronisches Stabilitätsprogramm (ESP®)

Option für 1.8i

Vergleicht das Fahrzeugverhalten mit den Lenkvorgaben. Bei ersten Anzeichen eines Ausbrechens bremst das System bis zu drei Räder ab und reduziert, falls erforderlich, die Motorleistung. ESP® beinhaltet Traktionskontrolle (TCS) und kann vom Fahrer abgeschaltet werden. TCS leitet die Antriebskraft auf das Vorderrad mit der besten Haftung. Verringert die Gefahr eines seitlichen Wegrutschens beim Beschleunigen auf glattem Untergrund und stabilisiert das Fahrzeug besonders auf stellenweise vereister Fahrbahn.

Fahrwerk

Vorn: McPherson-Federbeine mit integrierten Gasdruckstoßdämpfern und Stabilisatoren. Hinten: Einzelradaufhängung (ReAx-Mehrlenkersystem) mit gummielagerter Achse, einem Längslenker, zwei Querlenkern und einem Zehenlenker pro Rad. Federbeine mit Gasdruckstoßdämpfern und Stabilisatoren.

Gewichte Sport-Limousine (je nach Fahrzeugvariante)

Leergewicht: 1.440–1.680 kg,

technisch höchstzulässiges Gesamtgewicht: 1.910–2.080 kg,

technisch höchstzulässige Anhängelast: 1.400–1.600 kg (gebremst),

technisch höchstzulässige Dachlast: 100 kg.

Gewichte SportCombi (je nach Fahrzeugvariante)

Leergewicht: 1.475–1.765 kg,

technisch höchstzulässiges Gesamtgewicht: 1.970–2.140 kg,

technisch höchstzulässige Anhängelast: 1.400–1.600 kg (gebremst),

technisch höchstzulässige Dachlast: 100 kg.

Insassenschutz

Adaptive Airbags – für die vorderen Passagiere. Sensoren registrieren die Härte des Aufpralls sowie die Sitzposition und erkennen, ob die Sicherheitsgurte angelegt sind. Der Airbag entfaltet sich situationsgerecht mit maximalem Volumen oder mit entsprechend weniger Druck. Das System arbeitet vorn mit den automatischen Gurtstraffern und Lastbegrenzern zusammen.

Dachholm-Airbag – Seitenaufprallschutz für den Kopfbereich der vorderen und hinteren Passagiere. Sein Entfaltungsverhalten wurde dank der Positionierung hinter der Türsäule verbessert. Die Vordersitze verfügen über Seitenairbags für zusätzlichen Schutz im Brust- und Hüftbereich.

Aktive Kopfstützen (SAHR) – in den Vordersitzen. Senken das Risiko von schweren Nackenwirbelverletzungen bei einem Heckaufprall um bis zu 75 Prozent*. Das neue SAHR2-System mit verbessertem Auslösemechanismus beim Heckaufprall mit langsamer Geschwindigkeit.

* Studie, veröffentlicht in: The Journal of TRAUMA, Band 51, Nr. 5, November 2001.

Kofferraum Sport-Limousine

Volumen: 425 Liter (VDA).

Rücksitzbank komplett oder im Verhältnis 60:40 umklappbar.

Durchladevorrichtung für lange Gegenstände.

Kofferraum SportCombi

Volumen: 419 Liter (VDA).

Rücksitzbank komplett oder im Verhältnis 60:40 umklappbar. Volumen

bei komplett umgeklappter Rücksitzbank: 1.273 Liter. Durchladevorrichtung für lange Gegenstände.

Lenkung

Servounterstützte Zahnstangenlenkung. In zwei Ebenen verstellbares Lenkrad. Wendekreis: 11,4 m.

Tankvolumen

58 Liter.

Garantieleistungen

Auf jede Saab 9-3 Sport-Limousine und jeden Saab 9-3 SportCombi gewähren wir zwei Jahre Werksgarantie und zehn Jahre Garantie gegen innere Korrosion auf Karosserieteile. Außerdem sind Sie mit Ihrem Saab Fahrzeug automatisch drei Jahre lang Mitglied bei Saab Assistance.

Saab Assistance Mobilitätsgarantie

Saab Assistance steht für eine schnelle Hilfe rund um die Uhr in nahezu allen Ländern Europas. Sie bietet Hilfestellung bei allen plötzlich auftretenden, unvorhergesehenen Defekten am Fahrzeug, die zu einer unmittelbaren Fahruntüchtigkeit des Fahrzeugs führen können. Dazu gehören auch Pannen wie Reifenschäden oder Batterieausfall. Falls die Werkstatt das Fahrzeug nicht innerhalb von zwei Stunden nach Anlieferung wieder in Stand setzen kann, stellen wir Ihnen einen Mietwagen oder ein alternatives Transportmittel zur Verfügung oder sorgen für Ihre Unterbringung in einem Hotel gemäß den allgemeinen Vertragsvereinbarungen.

Saab Anschlussgarantie

Die Saab Anschlussgarantie bietet eine weitreichende Absicherung vor unerwarteten Reparaturkosten, vor allem der wichtigsten kostenintensiven Bauteile. Dazu zählen Motor, Schalt-/Automatikgetriebe, Achs-/Verteilergetriebe, Kraftübertragungswellen, Lenkung, Bremsen, Kraftstoffanlagen, Kühlsystem, Elektrische Anlage, Sicherheitssysteme, Abgasanlage, Komfortelektronik und Klimaanlage. Weitere Details und Leistungsinhalte erhalten Sie von Ihrem Saab Vertragspartner.

SmartBuy

SmartBuy ist ein Angebot der GMAC Bank GmbH.

Die Vorteile von Finanzierung und Leasing werden im innovativen Angebot der GMAC Bank – dem SmartBuy – zusammengefasst. Sie zahlen niedrige Monatsraten wie beim Leasing und entscheiden erst nach Ende der Laufzeit, ob Sie Ihren Wagen behalten oder zurückgeben möchten. Bis zur endgültigen Entscheidung haben Sie bis zum Vertragsende Zeit, je nach der von Ihnen gewählten Laufzeit. Sie haben am Ende der Laufzeit die folgenden Alternativen:

1. Sie geben das Fahrzeug wie vertraglich vereinbart Ihrem Saab Partner zurück, mit dem Sie diese Option vereinbart haben, und können dann einen neuen SmartBuy-Vertrag abschließen.
2. Sie bezahlen die vorher vereinbarte Schlussrate, und das Fahrzeug gehört Ihnen.
3. Sie finanzieren die Schlussrate zu den günstigen Konditionen der GMAC Bank.

Mehr Informationen erhalten Sie unter www.gmacbank.de

Finanzierung

Sie wollen ein neues oder gebrauchtes Saab Modell erwerben und dabei finanziell flexibel bleiben? Eine Finanzierung über die GMAC Bank kann nach Bedarf auf Ihre finanziellen Möglichkeiten zugeschnitten werden. So können Sie mit Wahl der Laufzeit und Höhe der Anzahlung, wobei Ihr altes Fahrzeug mit eingerechnet werden kann, die Höhe der monatlichen Rate beeinflussen. Auch wenn Sie schon vorher auf ein anderes Modell umsteigen wollen, zeigt sich die GMAC Bank als fairer Partner. Über die Möglichkeiten einer Umfinanzierung sprechen Sie bitte mit Ihrem Saab Partner.

Mehr Informationen erhalten Sie unter www.gmacbank.de

SmartLease

SmartLease ist ein Angebot der GMAC Leasing GmbH. Beim SmartLease zahlen Sie nicht für das Fahrzeug selbst, sondern nur für dessen Nutzung. Entsprechend niedrig sind die Monatsraten. So kommen Sie schnell zu dem Saab, den Sie sich wünschen – mit niedrigen Monatsraten, die Ihren Fahrspaß erhöhen und Ihren Finanzen Spielraum lassen, damit Sie sich auch andere Wünsche erfüllen können.

Mehr Informationen erhalten Sie unter www.gmacbank.de

Restschuldversicherung/Leasingratenversicherung

Sie übernimmt die Zahlungen, die im Falle Ihrer Erwerbsunfähigkeit nicht mehr gedeckt sind. Ab der 2. Rate der Erwerbsunfähigkeit übernimmt die Restschuldversicherung die Zahlung der monatlichen Rate bis zur Wiedergenesung bzw. die noch offenen Leasingraten (Leasingratenversicherung). Im Todesfall wird der noch offene Darlehensbetrag abgelöst. Somit entsteht für Ihre Familie und Sie im Ernstfall keine Mehrbelastung. Mehr Informationen erhalten Sie unter www.gmacbank.de

SmartCover

SmartLease, Finanzierung oder SmartBuy plus Versicherung:

Das ist SmartCover, das clevere Komplettpaket. Mit diesem Paket haben Sie die wichtigsten Fahrzeugkosten auf lange Sicht im Blick und unter Kontrolle. In den günstigen Monatsraten enthalten sind eine unbegrenzte Haftpflichtversicherung inklusive Schutzbrief, Voll- und Teilkaskoversicherung sowie eine Neuwagen-Anschlussgarantie, die Ihnen nach Ablauf der Werksgarantie für bis zu zwei weiteren Jahren Reparaturkosten erspart. Mehr Informationen erhalten Sie unter www.gmacbank.de

International & Diplomat Sales (IDS)

International & Diplomat Sales (IDS) – Interessenten mit diplomatischem Status sowie einem internationalen Personenkreis, der nicht die deutsche Staatsbürgerschaft besitzt, erhalten unter bestimmten Voraussetzungen das Saab Modellprogramm in der Spezifikation ihres jeweiligen Landes.

Weitere Informationen unter www.saab.de/ids

