

2006

Saab **93**  
SportCombi

[www.mobilverzeichnis.de](http://www.mobilverzeichnis.de)

Preis- & Ausstattungsfolder

Gültig ab September 2005

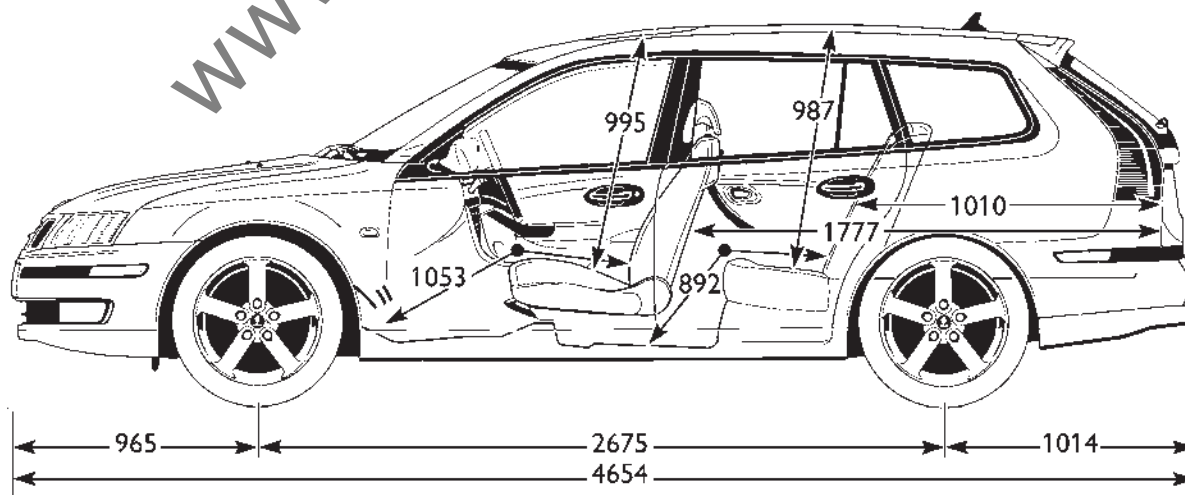
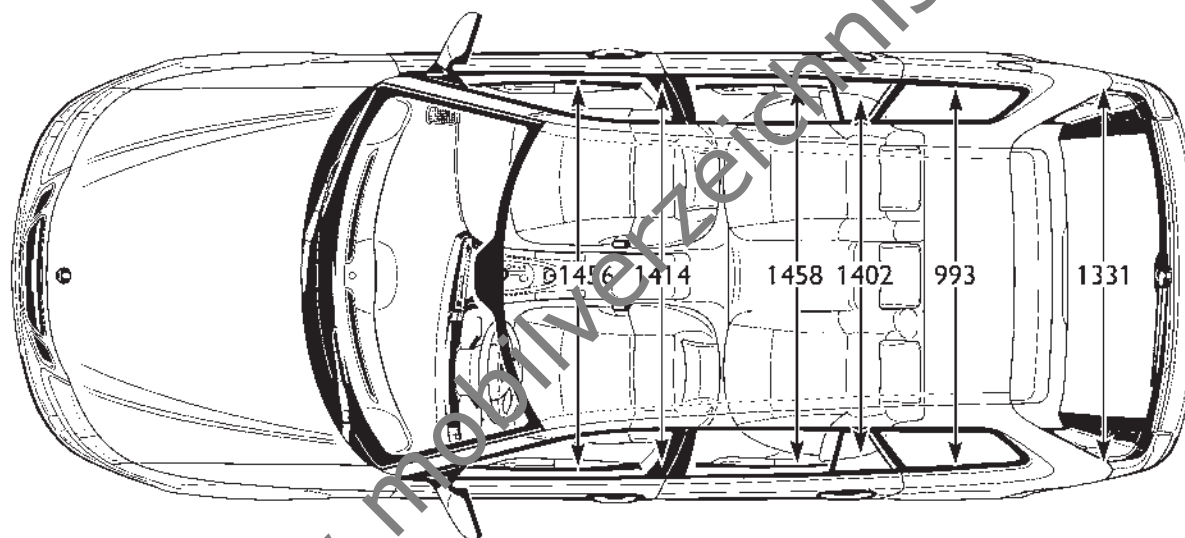
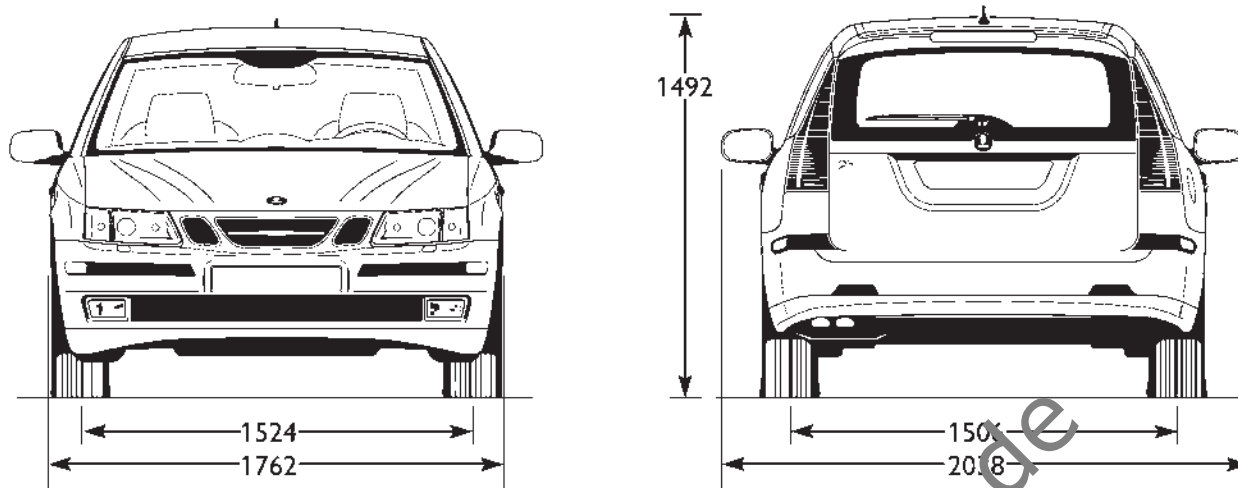

www.mobilverzeichnis.de

9-3 SPORTCOMBI														
			Schwarz	Silber	Laser Rot	Stahl Grau	Polar Weiss	Nocturno Blau	Pergament Silber	Chili Rot	Rauch Beige	Jet Schwarz	Fusion Blue	Laub Grün
Modell	Wahlweise	Interieur Code	170 Solid	268 Metallic	278 Solid	279 Metallic	283 Solid	290 Metallic	293 Metallic	294 Metallic	295 Metallic	298 Metallic	300 Metallic	301 Metallic
9-3 Linear 1.8i	S	00	K	K	K	K	K	K	K	K	K	K	K	K
	O	30	K/L	K/L	K/L	K/L	K/L	K/L	K/L	K/L	K/L	K/L	K/L	K/L
	O	03	K/L	K/L	K/L	K/L	K/L	K/L	K/L	K/L	K/L	K/L	K/L	K/L
9-3 Linear 1.8t	S	00	K	K	K	K	K	K	K	K	K	K	K	K
	O	30	K/L	K/L	K/L	K/L	K/L	K/L	K/L	K/L	K/L	K/L	K/L	K/L
	O	03	K/L	K/L	K/L	K/L	K/L	K/L	K/L	K/L	K/L	K/L	K/L	K/L
9-3 Linear 2.0t	S	00	K	K	K	K	K	K	K	K	K	K	K	K
	O	30	K/L	K/L	K/L	K/L	K/L	K/L	K/L	K/L	K/L	K/L	K/L	K/L
	O	03	K/L	K/L	K/L	K/L	K/L	K/L	K/L	K/L	K/L	K/L	K/L	K/L
9-3 Linear 1.9 TiD	S	00	K	K	K	K	K	K	K	K	K	K	K	K
	O	30	K/L	K/L	K/L	K/L	K/L	K/L	K/L	K/L	K/L	K/L	K/L	K/L
	O	03	K/L	K/L	K/L	K/L	K/L	K/L	K/L	K/L	K/L	K/L	K/L	K/L
9-3 Linear 1.9 TiD S	S	00	K	K	K	K	K	K	K	K	K	K	K	K
	O	30	K/L	K/L	K/L	K/L	K/L	K/L	K/L	K/L	K/L	K/L	K/L	K/L
	O	03	K/L	K/L	K/L	K/L	K/L	K/L	K/L	K/L	K/L	K/L	K/L	K/L
9-3 Arc 1.8i	S	03	K/L	K/L	K/L	K/L	K/L	K/L	K/L	K/L	K/L	K/L	K/L	K/L
9-3 Arc 1.8t	S	03	K/L	K/L	K/L	K/L	K/L	K/L	K/L	K/L	K/L	K/L	K/L	K/L
9-3 Arc 2.0t	S	03	K/L	K/L	K/L	K/L	K/L	K/L	K/L	K/L	K/L	K/L	K/L	K/L
9-3 Arc 2.0 Turbo	S	03	K/L	K/L	K/L	K/L	K/L	K/L	K/L	K/L	K/L	K/L	K/L	K/L
9-3 Arc 1.9 TiD	S	03	K/L	K/L	K/L	K/L	K/L	K/L	K/L	K/L	K/L	K/L	K/L	K/L
9-3 Arc 1.9 TiD S	S	03	K/L	K/L	K/L	K/L	K/L	K/L	K/L	K/L	K/L	K/L	K/L	K/L
9-3 Vector 1.8i	S	05	K/L	K/L	K/L	K/L	K/L	K/L	K/L	K/L	K/L	K/L	K/L	K/L
	O	09	K/L	K/L	K/L	K/L	K/L	K/L	K/L	K/L	K/L	K/L	K/L	K/L
9-3 Vector 1.8t	S	05	K/L	K/L	K/L	K/L	K/L	K/L	K/L	K/L	K/L	K/L	K/L	K/L
	O	09	K/L	K/L	K/L	K/L	K/L	K/L	K/L	K/L	K/L	K/L	K/L	K/L
9-3 Vector 2.0t	S	05	K/L	K/L	K/L	K/L	K/L	K/L	K/L	K/L	K/L	K/L	K/L	K/L
	O	09	K/L	K/L	K/L	K/L	K/L	K/L	K/L	K/L	K/L	K/L	K/L	K/L
9-3 Vector 2.0 Turbo	S	05	K/L	K/L	K/L	K/L	K/L	K/L	K/L	K/L	K/L	K/L	K/L	K/L
	O	09	K/L	K/L	K/L	K/L	K/L	K/L	K/L	K/L	K/L	K/L	K/L	K/L
9-3 Vector 1.9 TiD	S	05	K/L	K/L	K/L	K/L	K/L	K/L	K/L	K/L	K/L	K/L	K/L	K/L
	O	09	K/L	K/L	K/L	K/L	K/L	K/L	K/L	K/L	K/L	K/L	K/L	K/L
9-3 Vector 1.9 TiD S	S	05	K/L	K/L	K/L	K/L	K/L	K/L	K/L	K/L	K/L	K/L	K/L	K/L
	O	09	K/L	K/L	K/L	K/L	K/L	K/L	K/L	K/L	K/L	K/L	K/L	K/L
9-3 Aero 2.8 V6 Turbo	S	05	K/L	K/L	K/L	K/L	-	K/L	K/L	K/L	K/L	K/L	K/L	K/L
	O	09	K/L	K/L	K/L	K/L	-	K/L	K/L	K/L	K/L	K/L	K/L	K/L

00 = Textilpolsterung Schwarz \*\*  
 30 = Textilpolsterung Baratea \*\*  
 03 = Lederpolsterung \*

05 = Leder-/Textilpolsterung Sport \*  
 09 = Lederpolsterung Sport \*\*

K = Schiefergrau  
 L = Pergamentbeige

S = Serienmäßig  
 O = Option gegen Aufpreis

\* ) Kontaktflächen an Sitz und Lehne aus Leder. Flanken, Sitzwangen und Türverkleidungen aus Kunststoff  
 \*\* ) Kontaktflächen an Sitz und Lehne aus Textil. Flanken und Sitzwangen aus Kunststoff.

# TECHNISCHE SPEZIFIKATIONEN SAAB 9-3 SPORTCOMBI

MOTOR-SPEZIFIKATIONEN	1.8i	1.8t	2.0t	2.0 Turbo	2.8 V6 Turbo	1.9 TiD	1.9 TiD S
Type	4 Zylinder Einspritzmotor	4 Zylinder Turbomotor	4 Zylinder Turbomotor	4 Zylinder Turbomotor	6 Zylinder Turbomotor	4 Zylinder Turbo- dieselmotor	4 Zylinder Turbo- dieselmotor
Hubraum (dm <sup>3</sup> )	1.796	1.998	1.998	1.998	2.792	1.910	1.910
Nennleistung (EU) kW / PS bei U/min.	90/122 bei 6.000	110/150 bei 5.500	129/175 bei 5.500	154/210 bei 5.300	184/250 bei 5.500	88/120 bei 3.500	110/150 bei 4.000
Max. Drehmoment (EU) Nm bei U/min.	167 bei 3.800	240 bei 2.500	265 bei 2.500	300 bei 2.500	350 bei 2.000-4.500	280 bei 2.000	320 bei 2.000
Turbolader	Nein	Ja	Ja	Ja	Ja	Ja	Ja
Intercooler	Nein	Ja	Ja	Ja	Ja	Ja	Ja
Nockenwellen	2	2	2	2	4	1	2
Ventile pro Zylinder	4	4	4	4	4	2	4
Saab Trionic 8 Motor Management	-	Ja	Ja	Ja	-	-	-
Elektronische Mehrfach-Direkteinspritzung	-	-	-	-	-	Ja	Ja
Dreiweg-Katalysator und Lambda Sensor	Ja	Ja	Ja	Ja	Ja	-	-
Katalysator und Abgasrückgewinnung	-	-	-	-	-	Ja	Ja
Dieselpartikelfilter	-	-	-	-	-	Ja	Ja
<b>PERFORMANCE</b>	<b>M5</b>	<b>M5/A5</b>	<b>M5/A5</b>	<b>M5/M6/A5</b>	<b>M6/A6</b>	<b>M6</b>	<b>M6/A6</b>
Höchstgeschwindigkeit	195	205/200	215/210	230/230/225	245/240	195	200/195
0-100 km/h (Sek.)	12,5	10,2/11,3	8,8/10,0	7,9/7,9/9,0	6,9/7,8	12	10,2/11,2
60-100 km/h in 4. Gang (Sek.)	11	10,5/-	8,9/-	8,0/8,0/-	6,4/-	9,9	7,9/-
80-120 km/h in 5. Gang (Sek.)	16,5	15,7/-	13,2/-	12,5/11,6/-	8,3/-	13,3	10,3/-
<b>KRAFTSTOFFVERBRAUCH in l/100km</b>	<b>M5</b>	<b>M5/A5</b>	<b>M5/A5</b>	<b>M5/M6/A5</b>	<b>M6/A6</b>	<b>M6</b>	<b>M6/A6</b>
Stadt	10,5	11,3/13,4	11,2/13,7	11,7/12,1/14,7	15,5/17,2	7,3	7,8/10,0
Überland	6,1	6,0/6,8	6,3/7,2	6,5/6,8/7,0	7,4/7,4	4,5	4,8/5,6
Kombiniert	7,8	7,9/9,2	8,1/9,6	8,5/8,8/9,8	10,4/11,0	5,5	5,9/7,2
<b>CO<sub>2</sub> EMISSIONEN in g/km</b>	<b>M5</b>	<b>M5/A5</b>	<b>M5/A5</b>	<b>M5/M6/A5</b>	<b>M6/A6</b>	<b>M6</b>	<b>M6/A6</b>
Stadt	249	267/331	266/327	281/288/349	372/413	197	210/269
Überland	147	143/163	154/173	156/164/167	178/178	121	130/159
Kombiniert	185	189/221	197/230	202/210/235	250/264	149	159/194
Abgasverhalten nach Klasse	Euro 4	Euro 4	Euro 4	Euro 4	Euro 4	Euro 4	Euro 4
<b>GEWICHTE</b>	<b>M5</b>	<b>M5/A5</b>	<b>M5/A5</b>	<b>M5/M6/A5</b>	<b>M6/A6</b>	<b>M6</b>	<b>M6/A6</b>
Leergewicht (kg) je nach Spezifikation	1475-1590	1571-1665	1535-1685	1550-1690	1645-1765	1595-1710	1610-1745
Zul. Gesamtgewicht (kg) je nach Spezifikation	1970	2030/2070	2030-2060	2030-2070	2120-2140	2090	2100-2120
Max. zulässige Dachlast (kg)	100	100	100	100	100	100	100
Max. Anhängelast, gebremst/ungebremst (kg)	1400/735	1400/750	1600/750	1600/750	1600/750	1500/750	1600/750
<b>DIVERSES</b>	<b>M5</b>	<b>M5/A5</b>	<b>M5/A5</b>	<b>M5/M6/A5</b>	<b>M6/A6</b>	<b>M6</b>	<b>M6/A6</b>
Tankinhalt (l)	58	58	58	58	58	58	58
Kofferraum, Volumen (dm <sup>3</sup> ) bei aufrechter Rücksitzbank SAE	419	419	419	419	419	419	419
Wendekreis (m) Spurkreis/Außenecken	10,8/11,4	10,8/11,4	10,8/11,4	10,8/11,4	10,8/11,4	10,8/11,4	10,8/11,4

1.8i (122 PS)

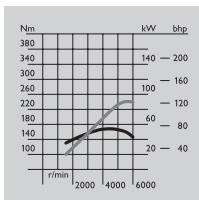

1.8t (150 PS)

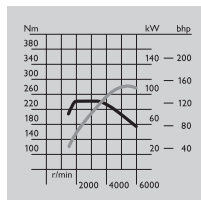

2.0t (175 PS)

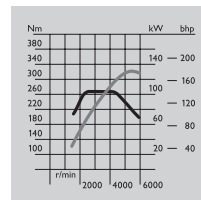

2.0 Turbo (210 PS)

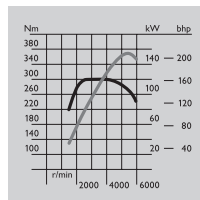

2.8 V6 Turbo (250PS)

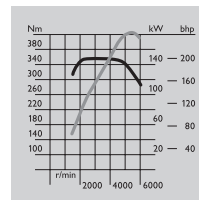

1.9 TiD (120 PS)

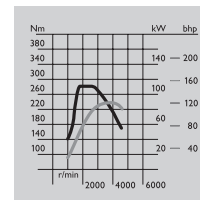

1.9 TiD S (150 PS)

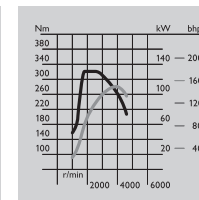

Daten ermittelt im europäischen Fahrzyklus nach EU-Richtlinie 1999/100. Ein Leitfaden für sparsamen Kraftstoffverbrauch und niedrige CO<sub>2</sub>-Emissionen mit Daten zu allen neuen PKW-Modellen ist kostenfrei an jeder Verkaufsstelle erhältlich. Neben der Wirtschaftlichkeit eines Fahrzeugs sind der jeweilige Fahrstil sowie weitere nicht-technische Faktoren mit entscheidend für den Kraftstoffverbrauch und die CO<sub>2</sub>-Emissionen eines Fahrzeugs. CO<sub>2</sub> ist als Treibhausgas für die globale Erwärmung verantwortlich. Saab Fahrzeuge sind recyclingfähig. Weitere Informationen darüber, wie Altfahrzeuge wiederverwertet werden, sowie zu Rücknahmestellen finden Sie unter [www.saab.at](http://www.saab.at).

## SAAB 9-3 SPORTCOMBI LISTENPREISE

Modell	Türen	kW / PS	NoVA in %	Preise in EUR inkl. NoVA u. MwSt.
<b>SAAB 9-3 LINEAR SPORTCOMBI</b>				
1.8i, 5-Gang-Schaltgetriebe	5	90/122	10	29.550
1.8t, 5-Gang-Schaltgetriebe	5	110/150	10	31.050
1.8t, 5-Gang-Automatikgetriebe - Sentronic	5	110/150	12	33.460
2.0t, 5-Gang-Schaltgetriebe	5	129/175	10	32.550
2.0t, 5-Gang-Automatikgetriebe - Sentronic	5	129/175	13	34.960
1.9 TiD, 6-Gang-Schaltgetriebe *	5	88/120	7	30.550
1.9 TiD, S 6-Gang-Schaltgetriebe *	5	110/150	8	32.050
1.9 TiD, S 6-Gang-Automatikgetriebe - Sentronic *	5	110/150	10	34.460
<b>SAAB 9-3 ARC SPORTCOMBI</b>				
1.8i, 5-Gang-Schaltgetriebe	5	90/122	10	33.550
1.8t, 5-Gang-Schaltgetriebe	5	110/150	10	35.050
1.8t, 5-Gang-Automatikgetriebe - Sentronic	5	110/150	12	37.460
2.0t, 5-Gang-Schaltgetriebe	5	129/175	10	36.550
2.0t, 5-Gang-Automatikgetriebe - Sentronic	5	129/175	13	38.960
2.0 Turbo, 5-Gang-Schaltgetriebe	5	154/210	11	38.050
2.0 Turbo, 6-Gang-Schaltgetriebe	5	154/210	12	38.650
2.0 Turbo, 5-Gang-Automatikgetriebe - Sentronic	5	154/210	14	40.460
1.9 TiD, 6-Gang-Schaltgetriebe *	5	88/120	7	34.550
1.9 TiD, S 6-Gang-Schaltgetriebe *	5	110/150	8	36.050
1.9 TiD, S 6-Gang-Automatikgetriebe - Sentronic *	5	110/150	10	38.460
<b>SAAB 9-3 VECTOR SPORTCOMBI</b>				
1.8i, 5-Gang-Schaltgetriebe	5	90/122	10	33.550
1.8t, 5-Gang-Schaltgetriebe	5	110/150	10	35.050
1.8t, 5-Gang-Automatikgetriebe - Sentronic	5	110/150	12	37.460
2.0t, 5-Gang-Schaltgetriebe	5	129/175	10	36.550
2.0t, 5-Gang-Automatikgetriebe - Sentronic	5	129/175	13	38.960
2.0 Turbo, 5-Gang-Schaltgetriebe	5	154/210	11	38.050
2.0 Turbo, 6-Gang-Schaltgetriebe	5	154/210	12	38.650
2.0 Turbo, 5-Gang-Automatikgetriebe - Sentronic	5	154/210	14	40.460
1.9 TiD, 6-Gang-Schaltgetriebe *	5	88/120	7	34.550
1.9 TiD, S 6-Gang-Schaltgetriebe *	5	110/150	8	36.050
1.9 TiD, S 6-Gang-Automatikgetriebe - Sentronic *	5	110/150	10	38.460
<b>SAAB 9-3 AERO SPORTCOMBI</b>				
2.8 V6 Turbo, 6-Gang-Schaltgetriebe	5	184/250	15	43.050
2.8 V6 Turbo, 6-Gang-Automatikgetriebe - Sentronic	5	184/250	16	45.460

NoVA § 14a - Normverbrauchsabgabegesetz partikelförmige Luftverunreinigung

gültig für alle ab dem Stichtag fakturierten Neufahrzeuge mit Dieselmotor ab einer Motorleistung von 81 kW im Zeitraum vom 01.07.2005 bis 30.06.2006

- Fahrzeuge ohne Dieselpartikelfilter (partikelförmige Luftverunreinigung größer als 0,005 g/km): Erhöhung der NoVA um 0,75 % bis max. EUR 150,-

- Fahrzeuge mit Dieselpartikelfilter (partikelförmige Luftverunreinigung höchstens 0,005 g/km): NoVA-Bonus absolut EUR 300,-

Der NoVA-Aufschlag bzw. die NoVA-Reduzierung ist auch in der Bemessungsgrundlage für die Mehrwertsteuer zu berücksichtigen.

Die Bemessungsgrundlage für NoVA § 14 und NoVA § 14a ist der Fahrzeugnetto-Preis inklusive aller Mehrausstattungen. Angaben ohne Gewähr. Es gilt der Gesetzestext aus NoVA § 14 und § 14a.

\* In den angeführten Preisen ist der DPF-Bonus von EUR 360,- (Verringerung der NoVA um EUR 300,- gemäß NoVA § 14a sowie Berücksichtigung der reduzierten MwSt.-Basis) nicht berücksichtigt.

Listenpreise in Euro und verstehen sich als unverbindlich empfohlene Richtpreise inklusive Transportkosten und enthalten jeweils 20% MwSt. und die angeführte NoVA.

Sämtliche Angaben sind ohne Gewähr. Ausstattungs-, Konstruktions- und Preisänderungen vorbehalten.

# SAAB 9-3 LINEAR SPORTCOMBI

	1.8i M5	1.8t M5	1.8t A5	2.0t M5	2.0t A5	1.9 TiD M6	1.9 TiD S M6	1.9 TiD S A6
NoVA-Faktor in %	10	10	12	10	13	7	8	10
<b>ANTRIEB UND FAHRWERK</b>								
1.8i 90kW/122PS	S	-	-	-	-	-	-	-
1.8t 110kW/150PS	-	S	S	-	-	-	-	-
2.0t 129kW/175PS	-	-	-	S	S	-	-	-
1.9 TiD 88kW/120PS	-	-	-	-	-	S	-	-
1.9 TiD S 110kW/150PS	-	-	-	-	-	-	S	S
5-Gang-Schaltgetriebe, vollsynchronisiert	S	S	-	S	-	-	-	-
6-Gang-Schaltgetriebe, vollsynchronisiert	-	-	-	-	-	S	S	-
5-Gang-Automatikgetriebe (Sentronic) mit adaptivem Schaltmuster und Schaltknöpfen am Lenkrad (nicht erhältlich beim 1.8i oder 1.9 TiD Motoren)	-	-	S	-	S	-	-	-
6-Gang-Automatikgetriebe (Sentronic) mit adaptivem Schaltmuster und Schaltknöpfen am Lenkrad (nur erhältlich für 1.9 TiD S)	-	-	-	-	-	-	-	S
Elektronisches Stabilitäts-Programm (ESP®)	S	S	S	S	S	S	S	S
Dieselpartikelfilter	-	-	-	-	-	S	S	S
Gasdruckstoßdämpfer vorne und hinten	S	S	S	S	S	S	S	S
Kurvenbremskontrolle (CBC)	S	S	S	S	S	S	S	S
Mitlenkende Hinterachse (ReAxs)	S	S	S	S	S	S	S	S
Servolenkung	S	S	S	S	S	S	S	S
Sportfahrwerk tiefergelegt, muss mit 17" Leichtmetallfelgen kombiniert werden, nicht erhältlich für 1.8i	-	289,47	284,11	289,47	297,37	281,58	284,21	289,47
Traktionskontrolle	S	S	S	S	S	S	S	S
<b>INNENAUSSTATTUNG UND KOMFORT</b>								
Ablagefächer in allen Türen	S	S	S	S	S	S	S	S
Aschenbecher vorne und hinten	S	S	S	S	S	S	S	S
Beifahrersitz umklappbar	241,23	241,23	245,61	241,23	247,81	234,65	236,84	241,23
Bordcomputer (SID) (Außentemperatur, Kraftstoffverbrauch, Reichweite und Check-Meldungen)	S	S	S	S	S	S	S	S
Bordcomputer, Saab Car-Computer, siehe Driving-Paket	P	P	P	P	P	P	P	P
Driving-Paket: Bordcomputer, Tempomat	603,07	603,07	614,04	603,07	619,52	586,62	592,11	603,07
Executive-Paket: Einparkhilfe, Innenspiegel automatisch abblendbar, Scheibenwischer mit Regensensor, Außenspiegel elektrisch einklappbar	718,68	718,68	731,93	718,68	738,46	699,25	705,79	718,68
Fahrersitz, elektrisch verstellbar: Einstellungen: Höhe, Neigung, Länge und Rückenlehne	964,91	964,91	982,46	964,91	991,23	938,60	947,37	964,91
Fensterheber, elektrisch vorne und hinten	S	S	S	S	S	S	S	S
Follow-Me-Home-Funktion (Scheinwerfer Nachbrennzeit)	S	S	S	S	S	S	S	S
Fußmatten, Textil, siehe Komfort-Paket	P	P	P	P	P	P	P	P
Fußraumheizungsdüsen im Fond	S	S	S	S	S	S	S	S
Getränkehalter (4) vorne/hinten, siehe Komfort-Paket	P	P	P	P	P	P	P	P
Handschuhfach, beleuchtet (kühlbar in Verbindung mit Klimatisierungsautomatik)	S	S	S	S	S	S	S	S
Holzinterieur aus dunklem Walnussholz	385,96	385,96	392,98	385,96	396,49	375,44	378,95	385,96
Holzinterieur aus rotem Walnussholz	385,96	385,96	392,98	385,96	396,49	375,44	378,95	385,96
Innenraumluftfilter	S	S	S	S	S	S	S	S
Innenspiegel automatisch abblendbar	226,75	226,75	230,88	226,75	232,94	220,57	222,63	226,75
Klimaanlage (AC), FCKW-frei	S	S	S	S	S	S	S	S
Klimatisierungsautomatik (ACC), FCKW-frei, getrennte Temperaturkontrolle Fahrer/Beifahrer	496,93	496,93	505,96	496,93	510,48	483,38	487,89	496,93
Koffer-/Laderaum mit Teppich ausgekleidet	S	S	S	S	S	S	S	S
Komfort/Express-Schließung, Seitenscheiben und Schiebedach	173,68	173,68	176,84	173,68	178,42	168,95	170,53	173,68
Komfort-Paket: Getränkehalter vorne und hinten, Mittelarmlehne vorne verstellbar, Fußmatten, nicht kombinierbar mit Textilpolsterung K00	265,35	265,35	270,18	265,35	272,59	258,11	260,53	265,35
Komfort-Plus-Paket: Bordcomputer, Tempomat und Komfort/Express-Schließung, Seitenscheiben und Schiebedach	622,37	622,37	633,68	622,37	639,34	605,39	611,05	622,37
Laderaumabdeckung	S	S	S	S	S	S	S	S
Lederlenkrad und -schaltknopf	S	S	S	S	S	S	S	S
Lederpolsterung (K03/L03) *	2.026,32	2.026,32	2.063,16	2.026,32	2.081,58	1.971,05	1.989,47	2.026,32
Lendenwirbelstütze für Fahrersitz, einstellbar	S	S	S	S	S	S	S	S
Lenkrad, verstellbar in Neigung und Höhe	S	S	S	S	S	S	S	S
Leselampe vorne	S	S	S	S	S	S	S	S
Make-Up-Spiegel, beleuchtet, in Beifahrer- und Fahrersonnenblende	S	S	S	S	S	S	S	S

S = serienmäßig - = nicht möglich P = Paket A5 = 5-Gang-Automatikgetriebe A6 = 6-Gang-Automatikgetriebe M5 = 5-Gang-Schaltgetriebe M6 = 6-Gang-Schaltgetriebe

\*) Kontaktflächen an Sitz und Lehne aus Leder. Flanken, Sitzwangen und Türverkleidungen aus Kunststoff.

\*\* ) Kontaktflächen an Sitz und Lehne aus Textil. Flanken, Sitzwangen und Türverkleidungen aus Kunststoff.

\*\*\* ) Bluetooth™ ist eine geschützte Marke in Eigentum der Bluetooth SIG, Inc., USA und wurde an Saab Automobile AB lizenziert.

Sämtliche Angaben sind ohne Gewähr. Ausstattungs- und Konstruktionsänderungen vorbehalten.

**SAAB 9-3 LINEAR SPORTCOMBI**

	1.8i M5	1.8t M5	1.8t A5	2.0t M5	2.0t A5	1.9 TiD M6	1.9 TiD S M6	1.9 TiD S A6
NoVA-Faktor in %	10	10	12	10	13	7	8	10
Mittelarmlehne vorne, starr	S	S	S	S	S	S	S	S
Mittelarmlehne vorne, verstellbar, siehe Komfort-Paket, nicht kombinierbar mit Textilpolsterung K00	P	P	P	P	P	P	P	P
Mittelarmlehne im Fond mit Durchladeeinrichtung	S	S	S	S	S	S	S	S
Night-Panel-Funktion	S	S	S	S	S	S	S	S
Optik-Paket: Klimatisierungsautomatik, Leichtmetallfelgen 16" (ALU43), Exterieurpaket in Wagenfarbe und Nebelscheinwerfer, kann nicht mit anderen Felgen oder Sportfahrwerk kombiniert werden	1.539,04	1.539,04	1.567,02	1.539,04	1.581,01	1.497,06	1.511,05	1.539,04
Rücksitzbank, 100/60/40% umklappbar	S	S	S	S	S	S	S	S
Sitzheizung vorne	385,96	385,96	392,98	385,96	396,49	375,44	378,95	385,96
Standheizung (serienmäßig bei 1.9 TiD-Motoren)	-	-	-	-	-	S	S	S
Steckdose im Kofferraum, 12 Volt	S	S	S	S	S	S	S	S
Tempomat, siehe Drivingpaket	P	P	P	P	P	P	P	P
Textilpolsterung, schwarz (K00) **	S	S	S	S	S	S	S	S
Textilpolsterung Barahea (K30/L30) **	241,23	241,23	245,61	241,23	247,81	234,65	236,84	241,23
TwinFloor Zuladesystem	S	S	S	S	S	S	S	S
Vordersitze, manuell verstellbar: Einstellungen beim Fahrersitz: Höhe, Länge und Rückenlehne, Einstellungen beim Beifahrersitz: Länge und Rückenlehne	S	S	S	S	S	S	S	S
Zigarettenanzünder vorne	S	S	S	S	S	S	S	S
<b>SCHUTZ UND SICHERHEIT</b>								
ABS mit elektronischem Bremsdruckverteiler (EBD)	S	S	S	S	S	S	S	S
Airbags auf Fahrer- und Beifahrerseite	S	S	S	S	S	S	S	S
Aktive Kopfstützen vorne SAHR2 (zum Schutz vor Schleudertrauma), höhenverstellbar	S	S	S	S	S	S	S	S
Dachholmairbags vorne und hinten	S	S	S	S	S	S	S	S
Diebstahlwarnanlage (ATA)	530,70	530,70	540,35	530,70	545,18	516,23	521,05	530,70
Diebstahlwarnanlage (ATA3) mit Neigungssensor	583,77	583,77	594,39	583,77	599,69	567,85	573,16	583,77
Elektronischer Schlüssel mit Fernsteuerung	S	S	S	S	S	S	S	S
Elektronisches Lenkradschloss	S	S	S	S	S	S	S	S
Gurtstraffer, vorne	S	S	S	S	S	S	S	S
3-Punkt-Sicherheitsgurte auf allen Sitzplätzen	S	S	S	S	S	S	S	S
ISOFIX-Befestigungen im Fond	S	S	S	S	S	S	S	S
Kopfstütze, mittlere im Fond	144,74	144,74	147,37	144,74	148,68	140,79	142,11	144,74
Kopfstützen im Fond 2 Stück	S	S	S	S	S	S	S	S
Lastsicherungspaket: Schutznetz vertikal und Gepäcknetz für TwinFloor	265,35	265,35	270,18	265,35	272,59	258,11	260,53	265,35
Lastenaufprallschutz in den hinteren Sitzen	S	S	S	S	S	S	S	S
Mechanischer Bremsassistent (MBA)	S	S	S	S	S	S	S	S
Nebelscheinwerfer, Halogen, in Frontspoiler integriert	260,53	260,53	265,26	260,53	267,63	253,42	255,79	260,53
Nebelschlussleuchte, 2 Rückfahrcheinwerfer und Parklicht	S	S	S	S	S	S	S	S
Scheibenbremsen vorne und hinten	S	S	S	S	S	S	S	S
Scheinwerfer-Höhenverstellung am Armaturenbrett (automatisch in Verbindung mit Xenon-Scheinwerfern)	S	S	S	S	S	S	S	S
Scheinwerfer-Waschanlage	S	S	S	S	S	S	S	S
Schutz vor verrutschender Ladung in der Rückenlehne	S	S	S	S	S	S	S	S
Seitenairbags auf Fahrer- und Beifahrerseite vorne (in Sitzlehnen integriert)	S	S	S	S	S	S	S	S
Seitenaufprallschutz in den Türen	S	S	S	S	S	S	S	S
Wegfahrsperrung, elektronisch	S	S	S	S	S	S	S	S
Xenon-Scheinwerfer (Bi-Xenon für Fern- und Abblendlicht), nicht erhältlich für 1.8i	-	723,68	736,84	723,68	743,42	703,95	710,53	723,68
Zentralverriegelung mittels Fernbedienung	S	S	S	S	S	S	S	S
<b>KOMMUNIKATION UND UNTERHALTUNG</b>								
Bedienelemente für Audiosystem am Lenkrad	S	S	S	S	S	S	S	S
Businesspaket: Saab Infotainment Premium 300 (ES4-SS3) mit Radio, Navigationssystem, erweiterter Sprachsteuerung (AVR) 300 W, 13 Lautsprecher, Mobiltelefon integriert und CD-Wechsler 6-fach	3.956,14	3.956,14	4.028,07	3.956,14	4.064,04	3.848,25	3.884,21	3.956,14
CD-Spieler	S	S	S	S	S	S	S	S
CD-Wechsler, 6-fach (Montage in der Mittelkonsole)	385,96	385,96	392,98	385,96	396,49	375,44	378,95	385,96
GSM-Telefonvorbereitung (Antenne, Mikrofon und Stromversorgung, nur in Verbindung mit Saab Entertainment/Infotainment-System)	S	S	S	S	S	S	S	S

S = serienmäßig - = nicht möglich P = Paket A5 = 5-Gang-Automatikgetriebe A6 = 6-Gang-Automatikgetriebe M5 = 5-Gang-Schaltgetriebe M6 = 6-Gang-Schaltgetriebe

\*) Kontaktflächen an Sitz und Lehne aus Leder. Flanken, Sitzwangen und Türverkleidungen aus Kunststoff.

\*\* ) Kontaktflächen an Sitz und Lehne aus Textil. Flanken, Sitzwangen und Türverkleidungen aus Kunststoff.

\*\*\* ) Bluetooth™ ist eine geschützte Marke in Eigentum der Bluetooth SIG, Inc., USA und wurde an Saab Automobile AB lizenziert.

Sämtliche Angaben sind ohne Gewähr. Ausstattungs- und Konstruktionsänderungen vorbehalten.

**SAAB 9-3 LINEAR SPORTCOMBI**

	1.8i M5	1.8t M5	1.8t A5	2.0t M5	2.0t A5	1.9 TiD M6	1.9 TiD S M6	1.9 TiD S A6
NoVA-Faktor in %	10	10	12	10	13	7	8	10
Mobiltelefon integriert, GPRS & Bluetooth™ *** nur mit ES2/ES3/ES4 Systemen erhältlich	1.109,65	1.109,65	1.129,82	1.109,65	1.139,91	1.079,39	1.089,47	1.109,65
Profiler-System, persönliche Einstellungsmöglichkeiten der Onboard-Funktionen	S	S	S	S	S	S	S	S
Radioantenne, integriert in der Seitenscheibe	S	S	S	S	S	S	S	S
Saab Entertainment 70 (ES1-SS1) mit Radio, 70 W, 4 Lautsprecher	S	S	S	S	S	S	S	S
Saab Entertainment 150 (ES1-SS2) mit Radio, 150 W, 7 Lautsprecher	289,47	289,47	294,74	289,47	297,37	281,58	284,21	289,47
Saab Infotainment 150 (ES2-SS2) mit Radio, 150 W, 7 Lautsprecher	771,93	771,93	785,96	771,93	792,98	750,88	757,89	771,93
Saab Infotainment 300 (ES2-SS3) mit Radio, 300 W, 13 Lautsprecher	1.254,39	1.254,39	1.277,19	1.254,39	1.288,60	1.220,18	1.231,58	1.254,39
Saab Infotainment Plus 150 (ES3-SS2) mit Radio, Navigationssystem 150 W, 7 Lautsprecher	2.701,75	2.701,75	2.750,88	2.701,75	2.750,91	2.628,07	2.652,63	2.701,75
Saab Infotainment Plus 300 (ES3-SS3) mit Radio, Navigationssystem 300 W, 13 Lautsprecher	3.184,21	3.184,21	3.242,11	3.184,21	3.271,05	3.097,37	3.126,32	3.184,21
Saab Infotainment Premium 150 (ES4-SS2) mit Radio, Navigationssystem, erweiterter Sprachsteuerung (AVR) 150 W, 7 Lautsprecher	3.039,47	3.039,47	3.094,74	3.039,47	3.122,37	2.956,58	2.984,21	3.039,47
Saab Infotainment Premium 300 (ES4-SS3) mit Radio, Navigationssystem, erweiterter Sprachsteuerung (AVR) 300 W, 13 Lautsprecher	3.521,93	3.521,93	3.585,96	3.521,93	3.617,98	3.425,88	3.457,89	3.521,93
Vorverkabelung CD-Wechsler (nur mit Saab Audiosystem)	S	S	S	S	S	S	S	S
<b>AUSSENAUSSTATTUNG</b>								
Außenspiegel elektrisch einstell- und beheizbar	S	S	S	S	S	S	S	S
Außenspiegel elektrisch einklappbar	226,75	226,75	230,88	226,75	232,94	220,57	222,63	226,75
Außenspiegel-Gehäuse in Wagenfarbe	S	S	S	S	S	S	S	S
Dachreling	192,98	192,98	196,49	192,98	198,25	187,72	189,47	192,98
Dachspoiler	S	S	S	S	S	S	S	S
Dritte Bremsleuchte	S	S	S	S	S	S	S	S
Dunkel getönte Scheiben, hinter B-Säule	289,47	289,47	294,74	289,47	297,37	281,58	284,21	289,47
Einparkhilfe hinten	337,72	337,72	343,86	337,72	346,93	328,51	331,58	337,72
Ersatzrad (Notrad), 4,00x16 und Reifen 125/80 R16 97M	S	S	S	S	S	S	S	S
Exterieur-Paket: Frontspoiler, Seitenschweller und Heckschürze in Wagenfarbe	434,21	434,21	442,11	434,21	446,05	422,37	426,32	434,21
Glashubschlebedach, elektrisch	1.278,51	1.278,51	1.301,75	1.278,51	1.313,38	1.243,64	1.255,26	1.278,51
Heckleuchten aus weiß gefrostetem Glas	S	S	S	S	S	S	S	S
Keine Motorbezeichnung am Fahrzeug	S	0,00	0,00	0,00	0,00	0,00	0,00	0,00
Leichtmetallfelgen 6,5Jx15 ET41 und Reifen 195/65 R15 91H (ALU42), kann nicht mit Optik-Paket kombiniert werden	578,95	578,95	589,47	578,95	594,74	563,16	568,42	578,95
Leichtmetallfelgen 6,5Jx16 ET41 und Reifen 215/55 R16 93V (ALU43), kann nicht mit Optik-Paket kombiniert werden	771,93	771,93	785,96	771,93	792,98	750,88	757,89	771,93
Leichtmetallfelgen 6,5Jx16 ET41 und Reifen 215/55 R16 93V (ALU57), kann nicht mit Optik-Paket kombiniert werden	771,93	771,93	785,96	771,93	792,98	750,88	757,89	771,93
Leichtmetallfelgen 7Jx17 ET41 und Reifen 225/45 R17 94V (ALU46), kann nicht mit Optik-Paket kombiniert werden	1.157,89	1.157,89	1.178,95	1.157,89	1.189,47	1.126,32	1.136,84	1.157,89
Metallic-Lackierung	834,65	834,65	849,82	834,65	857,41	811,89	819,47	834,65
Rückleuchten mit LED-Technologie	S	S	S	S	S	S	S	S
Scheibenwischer mit Regensensor	120,61	120,61	122,81	120,61	123,90	117,32	118,42	120,61
Stahlfelgen 6,5Jx15 ET41 und Reifen 195/65 R15 91H mit Radabdeckung	S	S	S	-	-	S	S	S
Stahlfelgen 6,5Jx15 ET41 und Reifen 215/55 R15 94V mit Radabdeckung	-	-	-	S	S	-	-	-
Stahlfelgen 6,5Jx16 ET41 und Reifen 215/55 R16 93V mit Radabdeckung	337,72	337,72	343,86	337,72	346,93	328,51	331,58	337,72
Stoßfänger in Wagenfarbe lackiert	S	S	S	S	S	S	S	S
Türgriffe in Wagenfarbe (muss mit Exterieurpaket in Wagenfarbe oder Optik- Paket kombiniert werden)	144,74	144,74	147,37	144,74	148,68	140,79	142,11	144,74
Zierleiste auf Heckklappe in Schwarz	S	S	S	S	S	S	S	S

S = serienmäßig - = nicht möglich P = Paket A5 = 5-Gang-Automatikgetriebe A6 = 6-Gang-Automatikgetriebe M5 = 5-Gang-Schaltgetriebe M6 = 6-Gang-Schaltgetriebe

\*) Kontaktflächen an Sitz und Lehne aus Leder. Flanken, Sitzwangen und Türverkleidungen aus Kunststoff.

\*\*) Kontaktflächen an Sitz und Lehne aus Textil. Flanken, Sitzwangen und Türverkleidungen aus Kunststoff.

\*\*\* ) Bluetooth™ ist eine geschützte Marke in Eigentum der Bluetooth SIG, Inc., USA und wurde an Saab Automobile AB lizenziert.

Sämtliche Angaben sind ohne Gewähr. Ausstattungs- und Konstruktionsänderungen vorbehalten.

SAAB 9-3 ARC SPORTCOMBI

	1.8i M5	1.8t M5	1.8t A5	2.0t M5	2.0t A5	2.0 Turbo M5	2.0 Turbo M6	2.0 Turbo A5	1.9 TiD M6	1.9 TiD S M6	1.9 TiD S A6
NoVA-Faktor in %	10	10	12	10	13	11	12	14	7	8	10
<b>ANTRIEB UND FAHRWERK</b>											
1.8i 90kW/122PS	S	-	-	-	-	-	-	-	-	-	-
1.8t 110kW/150PS	-	S	S	-	-	-	-	-	-	-	-
2.0t 129kW/175PS	-	-	-	S	S	-	-	-	-	-	-
2.0 Turbo 154kW/210PS	-	-	-	-	-	S	S	S	-	-	-
1.9 TiD 88kW/120PS	-	-	-	-	-	-	-	-	S	-	-
1.9 TiD S 110kW/150PS	-	-	-	-	-	-	-	-	-	S	S
5-Gang-Schaltgetriebe, vollsynchronisiert	S	S	-	S	-	S	-	-	-	-	-
6-Gang-Schaltgetriebe, vollsynchronisiert	-	-	-	-	-	-	S	-	S	S	-
5-Gang-Automatikgetriebe (Sentronic) mit adaptivem Schaltmuster und Schaltknöpfen am Lenkrad (nicht erhältlich beim 1.8i oder 1.9 TiD Motoren)	-	-	S	-	S	-	-	S	-	-	-
6-Gang-Automatikgetriebe (Sentronic) mit adaptivem Schaltmuster und Schaltknöpfen am Lenkrad (nur erhältlich für 1.9 TiD S)	-	-	-	-	-	-	-	-	-	-	S
Elektronisches Stabilitäts-Programm (ESP®)	S	S	S	S	S	S	S	S	S	S	S
Dieselpartikelfilter	-	-	-	-	-	-	-	-	S	S	S
Gasdruckstoßdämpfer vorne und hinten	S	S	S	S	S	S	S	S	S	S	S
Kurvenbremskontrolle (CBC)	S	S	S	S	S	S	S	S	S	S	S
Mitlenkende Hinterachse (ReAxs)	S	S	S	S	S	S	S	S	S	S	S
Servolenkung	S	S	S	S	S	S	S	S	S	S	S
Sportfahrwerk tiefergelegt, muss mit 17" Leichtmetallfelgen kombiniert werden, nicht erhältlich für 1.8i	-	289,47	294,74	289,47	297,37	292,11	294,74	300,00	281,58	284,21	289,47
Traktionskontrolle	S	S	S	S	S	S	S	S	S	S	S
<b>INNEAUSSTATTUNG UND KOMFORT</b>											
Ablagefächer in allen Türen	S	S	S	S	S	S	S	S	S	S	S
Aschenbecher vorne und hinten	S	S	S	S	S	S	S	S	S	S	S
Beifahrersitz umklappbar	241,23	241,23	245,61	241,23	247,81	243,42	245,61	250,00	234,65	236,84	241,23
Bordcomputer (SID) (Außentemperatur, Kraftstoffverbrauch, Reichweite und Check-Meldungen)	S	S	S	S	S	S	S	S	S	S	S
Bordcomputer, Saab Car-Computer, siehe Driving-Paket	P		P	P	P	P	P	P	P	P	P
Driving-Paket: Bordcomputer, Tempomat	603,07	603,07	614,04	603,07	619,52	608,55	614,04	625,00	586,62	592,11	603,07
Einstiegsleuchten in Türinnenverkleidung	S	S	S	S	S	S	S	S	S	S	S
Executive-Paket: Einparkhilfe, Innenspiegel automatisch abblendbar, Scheibenwischer mit Regensensor, Außenspiegel elektrisch einklappbar	718,86	718,86	731,93	718,86	738,46	725,39	731,93	745,00	699,25	705,79	718,86
Fahrersitz, elektrisch verstellbar: Einstellungen: Höhe, Neigung, Länge und Rückenlehne	964,91	964,91	982,46	964,91	991,23	973,68	982,46	1.000,00	938,60	947,37	964,91
Fensterheber, elektrisch vorne und hinten	S	S	S	S	S	S	S	S	S	S	S
Follow-Me-Home-Funktion (Scheinwerfer Nachbrennzeit)	S	S	S	S	S	S	S	S	S	S	S
Fußmatten, Textil	S	S	S	S	S	S	S	S	S	S	S
Fußraumheizungsdüsen im Fond	S	S	S	S	S	S	S	S	S	S	S
Getränkhalter (4) vorne/hinten	S	S	S	S	S	S	S	S	S	S	S
Handschuhfach, beleuchtet und kühlbar	S	S	S	S	S	S	S	S	S	S	S
Holzinterieur in Walnussoptik	S	S	S	S	S	S	S	S	S	S	S
Holzinterieur aus dunklem Walnussholz	178,51	178,51	181,75	178,51	183,38	180,13	181,75	185,00	173,64	175,26	178,51
Holzinterieur aus rotem Walnussholz	178,51	178,51	181,75	178,51	183,38	180,13	181,75	185,00	173,64	175,26	178,51
Innenraumluftfilter	S	S	S	S	S	S	S	S	S	S	S
Innenspiegel automatisch abblendbar	226,75	226,75	230,88	226,75	232,94	228,82	230,88	235,00	220,57	222,63	226,75
Klimatisierungsautomatik (ACC), FCKW-frei, getrennte Temperaturkontrolle Fahrer/Beifahrer	S	S	S	S	S	S	S	S	S	S	S
Koffer-/Laderaum mit Teppich ausgekleidet	S	S	S	S	S	S	S	S	S	S	S
Komfort/Express-Schließung, Seitenscheiben und Schiebedach	173,68	173,68	176,84	173,68	178,42	175,26	176,84	180,00	168,95	170,53	173,68
Komfort-Plus-Paket: Bordcomputer, Tempomat und Komfort/Express-Schließung, Seitenscheiben und Schiebedach	622,37	622,37	633,68	622,37	639,34	628,03	633,68	645,00	605,39	611,05	622,37
Laderaumabdeckung	S	S	S	S	S	S	S	S	S	S	S
Lederlenkrad und -schaltknopf	S	S	S	S	S	S	S	S	S	S	S
Lederpolsterung (K03/L03) *	S	S	S	S	S	S	S	S	S	S	S
Lendenwirbelstütze für Fahrersitz, einstellbar	S	S	S	S	S	S	S	S	S	S	S
Lenkrad, verstellbar in Neigung und Höhe	S	S	S	S	S	S	S	S	S	S	S
Leselampe vorne	S	S	S	S	S	S	S	S	S	S	S
Make-Up-Spiegel, beleuchtet, in Beifahrer- und Fahrersonnenblende	S	S	S	S	S	S	S	S	S	S	S

S = serienmäßig - = nicht möglich P = Paket A5 = 5-Gang-Automatikgetriebe A6 = 6-Gang-Automatikgetriebe M5 = 5-Gang-Schaltgetriebe M6 = 6-Gang-Schaltgetriebe

\*) Kontaktflächen an Sitz und Lehne aus Leder. Flanken, Sitzwangen und Türverkleidungen aus Kunststoff.

\*\*) Bluetooth™ ist eine geschützte Marke in Eigentum der Bluetooth SIG, Inc., USA und wurde an Saab Automobile AB lizenziert.

Sämtliche Angaben sind ohne Gewähr. Ausstattungs- und Konstruktionsänderungen vorbehalten.

**SAAB 9-3 ARC SPORTCOMBI**

	1.8i M5	1.8t M5	1.8t A5	2.0t M5	2.0t A5	2.0 Turbo M5	2.0 Turbo M6	2.0 Turbo A5	1.9 TiD M6	1.9 TiD S M6	1.9 TiD S A6
NoVA-Faktor in %	10	10	12	10	13	11	12	14	7	8	10
Mittelarmlehne vorne, verstellbar	S	S	S	S	S	S	S	S	S	S	S
Mittelarmlehne im Fond mit Durchladeeinrichtung	S	S	S	S	S	S	S	S	S	S	S
Night-Panel-Funktion	S	S	S	S	S	S	S	S	S	S	S
Premiumpaket: Vordersitze, elektrisch verstellbar mit Memory bei Fahrersitz und Außenspiegeln: Einstellungen: Höhe, Neigung, Länge und Rückenlehne, Xenonscheinwerfer (Bi-Xenon für Fern- und Abblendlicht), nicht erhältlich für 1.8i	-	1.881,58	1.915,79	1.881,58	1.932,89	1.898,68	1.915,79	1.950,00	1.830,26	1.847,37	1.881,58
Rücksitzbank, 100/60/40% umklappbar	S	S	S	S	S	S	S	S	S	S	S
Sitzheizung vorne	S	S	S	S	S	S	S	S	S	S	S
Standheizung (serienmäßig bei 1.9 TiD-Motoren)	-	-	-	-	-	-	-	-	S	S	S
Steckdose im Kofferraum, 12 Volt	S	S	S	S	S	S	S	S	S	S	S
Tempomat, siehe Driving-Paket	P	P	P	P	P	P	P	P	P	P	P
TwinFloor Zuladesystem	S	S	S	S	S	S	S	S	S	S	S
Vordersitze, elektrisch verstellbar mit Memory bei Fahrersitz und Außenspiegeln: Einstellungen: Höhe, Neigung, Länge und Rückenlehne	1.635,53	1.635,53	1.665,26	1.635,53	1.680,35	1.650,39	1.665,26	1.695,00	1.590,92	1.605,79	1.635,53
Vordersitze, manuell verstellbar: Einstellungen beim Fahrersitz: Höhe, Länge und Rückenlehne. Einstellungen beim Beifahrersitz: Länge und Rückenlehne	S	S	S	S	S	S	S	S	S	S	S
Zigarettenanzünder vorne	S	S	S	S	S	S	S	S	S	S	S
<b>SCHUTZ UND SICHERHEIT</b>											
ABS mit elektronischer Bremsdruckverteiler (EBD)	S	S	S	S	S	S	S	S	S	S	S
Airbags auf Fahrer- und Beifahrerseite	S	S	S	S	S	S	S	S	S	S	S
Aktive Kopfstützen vorne SAHR2 (zum Schutz vor Schleudertrauma), höhenverstellbar	S	S	S	S	S	S	S	S	S	S	S
Dachholmlairbags vorne und hinten	S	S	S	S	S	S	S	S	S	S	S
Diebstahlwarnanlage (ATA)	530,70	530,70	540,35	530,70	545,18	535,53	540,35	550,00	516,23	521,05	530,70
Diebstahlwarnanlage (ATA3) mit Neigungssensor	583,77	583,77	594,39	583,77	599,69	589,08	594,39	605,00	567,85	573,16	583,77
Elektronischer Schlüssel mit Fernsteuerung	S	S	S	S	S	S	S	S	S	S	S
Elektronisches Lenkradschloss	S	S	S	S	S	S	S	S	S	S	S
Gurtstraffer, vorne	S	S	S	S	S	S	S	S	S	S	S
3-Punkt-Sicherheitsgurte auf allen Sitzplätzen	S	S	S	S	S	S	S	S	S	S	S
Hochleistungsbremsen	S	-	-	-	-	S	S	S	-	-	-
ISOFIX-Befestigungen im Fond	S	S	S	S	S	S	S	S	S	S	S
Kopfstütze, mittlere im Fond	144,74	144,74	147,37	144,74	148,68	146,05	147,37	150,00	140,79	142,11	144,74
Kopfstützen im Fond 2 Stück	S	S	S	S	S	S	S	S	S	S	S
Lastsicherungspaket: Schutznetz vertikal und Gepäcknetz für TwinFloor	265,35	265,35	270,18	265,35	272,59	267,76	270,18	275,00	258,11	260,53	265,35
Lastenaufprallschutz in den hinteren Sitzen	S	S	S	S	S	S	S	S	S	S	S
Mechanischer Bremsassistent (MBA)	S	S	S	S	S	S	S	S	S	S	S
Nebelscheinwerfer, Halogen, in Frontspoiler integriert	S	S	S	S	S	S	S	S	S	S	S
Nebelschlussleuchte, 2 Rückfahrcheinwerfer und Parklicht	S	S	S	S	S	S	S	S	S	S	S
Scheibenbremsen vorne und hinten	S	S	S	S	S	S	S	S	S	S	S
Scheinwerfer-Höhenverstellung am Armaturenbrett (automatisch in Verbindung mit Xenon-Scheinwerfern)	S	S	S	S	S	S	S	S	S	S	S
Scheinwerfer-Waschanlage	S	S	S	S	S	S	S	S	S	S	S
Schutz vor verrutschender Ladung in der Rücksitzlehne	S	S	S	S	S	S	S	S	S	S	S
Seitenairbags auf Fahrer- und Beifahrerseite vorne (in Sitzlehnen integriert)	S	S	S	S	S	S	S	S	S	S	S
Seitenaufprallschutz in den Türen	S	S	S	S	S	S	S	S	S	S	S
Wegfahrsperre, elektronisch	S	S	S	S	S	S	S	S	S	S	S
Xenon-Scheinwerfer (Bi-Xenon für Fern- und Abblendlicht), nicht erhältlich für 1.8i	-	723,68	736,84	723,68	743,42	730,26	736,84	750,00	703,95	710,53	723,68
Zentralverriegelung mittels Fernbedienung	S	S	S	S	S	S	S	S	S	S	S

S = serienmäßig - = nicht möglich P = Paket A5 = 5-Gang-Automatikgetriebe A6 = 6-Gang-Automatikgetriebe M5 = 5-Gang-Schaltgetriebe M6 = 6-Gang-Schaltgetriebe

\*) Kontaktflächen an Sitz und Lehne aus Leder. Flanken, Sitzwangen und Türverkleidungen aus Kunststoff.

\*\*) Bluetooth™ ist eine geschützte Marke in Eigentum der Bluetooth SIG, Inc., USA und wurde an Saab Automobile AB lizenziert.

Sämtliche Angaben sind ohne Gewähr. Ausstattungs- und Konstruktionsänderungen vorbehalten.

SAAB 9-3 ARC SPORTCOMBI

	1.8i M5	1.8t M5	1.8t A5	2.0t M5	2.0t A5	2.0 Turbo M5	2.0 Turbo M6	2.0 Turbo A5	1.9 TiD M6	1.9 TiD S M6	1.9 TiD S A6
NoVA-Faktor in %	10	10	12	10	13	11	12	14	7	8	10
<b>KOMMUNIKATION UND UNTERHALTUNG</b>											
Bedienelemente für Audiosystem am Lenkrad	S	S	S	S	S	S	S	S	S	S	S
Businesspaket: Saab Infotainment Premium 300 (ES4-SS3) mit Radio, Navigationssystem, erweiterter Sprachsteuerung (AVR) 300 W, 13 Lautsprecher, Mobiltelefon integriert und CD-Wechsler 6-fach	3.956,14	3.956,14	4.028,07	3.956,14	4.064,04	3.992,11	4.028,07	4.100,00	3.848,25	3.884,21	3.956,14
CD-Spieler	S	S	S	S	S	S	S	S	S	S	S
CD-Wechsler, 6-fach (Montage in der Mittelkonsole)	385,96	385,96	392,98	385,96	396,49	389,47	392,98	400,00	375,44	378,95	385,96
GSM-Telefonvorbereitung (Antenne, Mikrofon und Stromversorgung, nur in Verbindung mit Saab Entertainment/Infotainment-System)	S	S	S	S	S	S	S	S	S	S	S
Mobiltelefon integriert, GPRS & Bluetooth™** nur mit ES2/ES3/ES4 Systemen erhältlich	1.109,65	1.109,65	1.129,82	1.109,65	1.139,91	1.119,74	1.129,82	1.150,00	1.079,39	1.089,47	1.109,65
Profiler-System, persönliche Einstellungsmöglichkeiten der Onboard-Funktionen	S	S	S	S	S	S	S	S	S	S	S
Radioantenne, integriert in der Heckscheibe	S	S	S	S	S	S	S	S	S	S	S
Saab Entertainment 70 (ES1-SS1) mit Radio, 70 W, 4 Lautsprecher	S	S	S	S	S	S	S	S	S	S	S
Saab Entertainment 150 (ES1-SS2) mit Radio, 150 W, 7 Lautsprecher	289,47	289,47	294,74	289,47	297,37	297,11	294,74	300,00	281,58	284,21	289,47
Saab Infotainment 150 (ES2-SS2) mit Radio, 150 W, 7 Lautsprecher	771,93	771,93	785,96	771,93	792,98	778,95	785,96	800,00	750,88	757,89	771,93
Saab Infotainment 300 (ES2-SS3) mit Radio, 300 W, 13 Lautsprecher	1.254,39	1.254,39	1.277,19	1.254,39	1.288,60	1.265,79	1.277,19	1.300,00	1.220,18	1.231,58	1.254,39
Saab Infotainment Plus 150 (ES3-SS2) mit Radio, Navigationssystem 150 W, 7 Lautsprecher	2.701,75	2.701,75	2.750,88	2.701,75	2.775,44	2.726,32	2.750,88	2.800,00	2.628,07	2.652,63	2.701,75
Saab Infotainment Plus 300 (ES3-SS3) mit Radio, Navigationssystem 300 W, 13 Lautsprecher	3.184,21	3.184,21	3.242,11	3.184,21	3.271,05	3.213,16	3.242,11	3.300,00	3.097,37	3.126,32	3.184,21
Saab Infotainment Premium 150 (ES4-SS2) mit Radio, Navigationssystem, erweiterter Sprachsteuerung (AVR) 150 W, 7 Lautsprecher	3.039,47	3.039,47	3.094,74	3.039,47	3.122,37	3.067,11	3.094,74	3.150,00	2.956,58	2.984,21	3.039,47
Saab Infotainment Premium 300 (ES4-SS3) mit Radio, Navigationssystem, erweiterter Sprachsteuerung (AVR) 300 W, 13 Lautsprecher	3.521,93	3.521,93	3.585,96	3.521,93	3.617,98	3.553,95	3.585,96	3.650,00	3.425,88	3.457,89	3.521,93
Vorverkabelung CD-Wechsler (nur mit Saab Audiosystem)	S	S	S	S	S	S	S	S	S	S	S
<b>AUSSENAUSSTATTUNG</b>											
Außenspiegel elektrisch einstell- und beheizbar	S	S	S	S	S	S	S	S	S	S	S
Außenspiegel elektrisch einklappbar	226,75	226,75	230,88	226,75	232,94	228,82	230,88	235,00	220,57	222,63	226,75
Außenspiegel-Gehäuse in Wagenfarbe	S	S	S	S	S	S	S	S	S	S	S
Dachreling	192,98	192,98	196,49	192,98	198,25	194,74	196,49	200,00	187,72	189,47	192,98
Dachspoiler	S	S	S	S	S	S	S	S	S	S	S
Dritte Bremsleuchte	S	S	S	S	S	S	S	S	S	S	S
Dunkel getönte Scheiben, hinter B-Säule	289,47	289,47	294,74	289,47	297,37	292,11	294,74	300,00	281,58	284,21	289,47
Einparkhilfe hinten	337,72	337,72	343,86	337,72	346,93	340,79	343,86	350,00	328,51	331,58	337,72
Ersatzrad (Notrad), 4,00x16 und Reifen 125/80 R16 97M	S	S	S	S	S	S	S	S	S	S	S
Exterieur-Paket: Frontspoiler, Seitenschweller und Heckschürze in Wagenfarbe	S	S	S	S	S	S	S	S	S	S	S
Glashubschleppbedach, elektrisch	1.278,51	1.278,51	1.301,75	1.278,51	1.313,38	1.290,13	1.301,75	1.325,00	1.243,64	1.225,26	1.278,51
Heckleuchten aus weiß gefrostedem Glas	S	S	S	S	S	S	S	S	S	S	S
Keine Motorbezeichnung am Fahrzeug	S	0,00	0,00	0,00	0,00	0,00	0,00	0,00	0,00	0,00	0,00
Leichtmetallfelgen 6,5Jx16 ET41 und Reifen 215/45 R16 93V (ALU43)	S	S	S	S	S	S	S	S	S	S	S
Leichtmetallfelgen 6,5Jx16 ET41 und Reifen 215/45 R16 93V (ALU57)	144,74	144,74	147,37	144,74	148,68	146,05	147,37	150,00	140,79	142,11	144,74
Leichtmetallfelgen 7Jx17 ET41 und Reifen 225/45 R17 94W (ALU46)	289,47	289,47	294,74	289,47	297,37	292,11	294,74	300,00	281,58	284,21	289,47
Metallic-Lackierung	834,65	834,65	849,82	834,65	857,41	842,24	849,82	865,00	811,89	819,47	834,65
Rückleuchten mit LED-Technologie	S	S	S	S	S	S	S	S	S	S	S
Scheibenwischer mit Regensensor	120,61	120,61	122,81	120,61	123,90	121,71	122,81	125,00	117,32	118,42	120,61
Stoßfänger in Wagenfarbe lackiert	S	S	S	S	S	S	S	S	S	S	S
Türgriffe in Wagenfarbe	144,74	144,74	147,37	144,74	148,68	146,05	147,37	150,00	140,79	142,11	144,74
Zierleiste auf Heckklappe in Mattchrome	S	S	S	S	S	S	S	S	S	S	S

S = serienmäßig - = nicht möglich P = Paket A5 = 5-Gang-Automatikgetriebe A6 = 6-Gang-Automatikgetriebe M5 = 5-Gang-Schaltgetriebe M6 = 6-Gang-Schaltgetriebe

\*) Kontaktflächen an Sitz und Lehne aus Leder. Flanken, Sitzwangen und Türverkleidungen aus Kunststoff.

\*\*) Bluetooth™ ist eine geschützte Marke in Eigentum der Bluetooth SIG, Inc., USA und wurde an Saab Automobile AB lizenziert.

Sämtliche Angaben sind ohne Gewähr. Ausstattungs- und Konstruktionsänderungen vorbehalten.

# SAAB 9-3 VECTOR SPORTCOMBI

	1.8i M5	1.8t M5	1.8t A5	2.0t M5	2.0t A5	2.0 Turbo M5	2.0 Turbo M6	2.0 Turbo A5	1.9 TiD M6	1.9 TiD S M6	1.9 TiD S A6
NoVA-Faktor in %	10	10	12	10	13	11	12	14	7	8	10
<b>ANTRIEB UND FAHRWERK</b>											
1.8i 90kW/122PS	S	-	-	-	-	-	-	-	-	-	-
1.8t 110kW/150PS	-	S	S	-	-	-	-	-	-	-	-
2.0t 129kW/175PS	-	-	-	S	S	-	-	-	-	-	-
2.0 Turbo 154kW/210PS	-	-	-	-	-	S	S	S	-	-	-
1.9 TiD 88kW/120PS	-	-	-	-	-	-	-	-	S	-	-
1.9 TiD S 110kW/150PS	-	-	-	-	-	-	-	-	-	S	S
5-Gang-Schaltgetriebe, vollsynchronisiert	S	S	-	S	-	S	-	-	-	-	-
6-Gang-Schaltgetriebe, vollsynchronisiert	-	-	-	-	-	-	-	-	S	S	-
5-Gang-Automatikgetriebe (Sentronic) mit adaptivem Schaltmuster und Schaltknöpfen am Lenkrad (nicht erhältlich beim 1.8i oder 1.9 TiD Motoren)	-	-	S	-	S	-	-	S	-	-	-
6-Gang-Automatikgetriebe (Sentronic) mit adaptivem Schaltmuster und Schaltknöpfen am Lenkrad (nur erhältlich für 1.9 TiD S)	-	-	-	-	-	-	-	-	-	-	S
Elektronisches Stabilitäts-Programm (ESP®)	S	S	S	S	S	S	S	S	S	S	S
Dieselpartikelfilter	-	-	-	-	-	-	-	-	S	S	S
Gasdruckstoßdämpfer vorne und hinten	S	S	S	S	S	S	S	S	S	S	S
Kurvenbremskontrolle (CBC)	S	S	S	S	S	S	S	S	S	S	S
Mitlenkende Hinterachse (ReAxs)	S	S	S	S	S	S	S	S	S	S	S
Servolenkung	S	S	S	S	S	S	S	S	S	S	S
Sportfahrwerk tiefergelegt, nicht erhältlich für 1.8i	-	289,47	294,74	289,47	297,37	292,11	294,74	300,00	281,58	284,21	289,47
Traktionskontrolle	S	S	S	S	S	S	S	S	S	S	S
<b>INNENAUSSTATTUNG UND KOMFORT</b>											
Ablagefächer in allen Türen	S	S	S	S	S	S	S	S	S	S	S
Aschenbecher vorne und hinten	S	S	-	S	S	S	S	S	S	S	S
Bordcomputer (SID) (Außentemperatur, Kraftstoffverbrauch, Reichweite und Check-Meldungen)	S	S	S	S	S	S	S	S	S	S	S
Bordcomputer, Saab Car-Computer, siehe Driving-Paket	P	P	P	P	P	P	P	P	P	P	P
Chrominterieur	S	S	S	S	S	S	S	S	S	S	S
Driving-Paket: Bordcomputer, Tempomat	603,07	609,07	614,04	603,07	619,52	608,55	614,04	625,00	586,62	592,11	603,07
Einstiegsleuchten in Türinnenverkleidung	-	S	S	S	S	S	S	S	S	S	S
Executive-Paket: Einparkhilfe, Innenspiegel automatisch abblendbar, Scheibenwischer mit Regensensor, Außenspiegel elektrisch einklappbar	711,86	718,86	731,93	718,86	738,46	725,39	731,93	745,00	699,25	705,79	718,86
Fahrersitz, elektrisch verstellbar:											
Einstellungen: Höhe, Neigung, Länge und Rückenlehne	964,91	964,91	982,46	964,91	991,23	973,68	982,46	1.000,00	938,60	947,37	964,91
Fensterheber, elektrisch vorne und hinten	S	S	S	S	S	S	S	S	S	S	S
Follow-Me-Home-Funktion (Scheinwerfer Nachbrennzeiter)	S	S	S	S	S	S	S	S	S	S	S
Fußmatten, Textil	S	S	S	S	S	S	S	S	S	S	S
Fußraumheizungsdüsen im Fond	S	S	S	S	S	S	S	S	S	S	S
Getränkehalter (4) vorne/hinten	S	S	S	S	S	S	S	S	S	S	S
Handschuhfach, beleuchtet und kühlbar	S	S	S	S	S	S	S	S	S	S	S
Holzinterieur aus dunklem Walnussholz	178,51	178,51	181,75	178,51	183,38	180,13	181,75	185,00	173,64	175,26	178,51
Holzinterieur aus rotem Walnussholz	178,51	178,51	181,75	178,51	183,38	180,13	181,75	185,00	173,64	175,26	178,51
Innenraumlufffilter	S	S	S	S	S	S	S	S	S	S	S
Innenspiegel automatisch abblendbar	226,75	226,75	230,88	226,75	232,94	228,82	230,88	235,00	220,57	222,63	226,75
Klimatisierungsautomatik (ACC), FCKW-frei, getrennte Temperaturkontrolle Fahrer/Beifahrer	S	S	S	S	S	S	S	S	S	S	S
Koffer-/Laderaum mit Teppich ausgekleidet	S	S	S	S	S	S	S	S	S	S	S
Komfort/Express-Schließung, Seitenscheiben und Schiebedach	173,68	173,68	176,84	173,68	178,42	175,26	176,84	180,00	168,95	170,53	173,68
Komfort-Plus-Paket: Bordcomputer, Tempomat und Komfort/Express-Schließung, Seitenscheiben und Schiebedach	622,37	622,37	633,68	622,37	639,34	628,03	633,68	645,00	605,39	611,05	622,37
Laderaumabdeckung	S	S	S	S	S	S	S	S	S	S	S
Lederpolsterung „Sport“ (K09/L09) **	627,19	627,19	638,60	627,19	644,30	632,89	638,60	650,00	610,09	615,79	627,19
Leder-/Textilpolsterung „Sport“ (K05/L05) *	S	S	S	S	S	S	S	S	S	S	S
Lendenwirbelstütze für Fahrersitz, einstellbar	S	S	S	S	S	S	S	S	S	S	S
Lenkrad, verstellbar in Neigung und Höhe	S	S	S	S	S	S	S	S	S	S	S
Leselampe vorne	S	S	S	S	S	S	S	S	S	S	S
Make-Up-Spiegel, beleuchtet, in Beifahrer- und Fahrersonnenblende	S	S	S	S	S	S	S	S	S	S	S

S = serienmäßig - = nicht möglich P = Paket A5 = 5-Gang-Automatikgetriebe A6 = 6-Gang-Automatikgetriebe M5 = 5-Gang-Schaltgetriebe M6 = 6-Gang-Schaltgetriebe

\*) Kontaktflächen an Sitz und Lehne aus Leder/Textil. Flanken, Sitzswangen und Türverkleidungen aus Kunststoff.

\*\*) Kontaktflächen an Sitz und Lehne aus Leder. Flanken, Sitzswangen und Türverkleidungen aus Kunststoff.

\*\*\*) Bluetooth™ ist eine geschützte Marke in Eigentum der Bluetooth SIG, Inc., USA und wurde an Saab Automobile AB lizenziert.

Sämtliche Angaben sind ohne Gewähr. Ausstattungs- und Konstruktionsänderungen vorbehalten.

**SAAB 9-3 VECTOR SPORTCOMBI**

	1.8i M5	1.8t M5	1.8t A5	2.0t M5	2.0t A5	2.0 Turbo M5	2.0 Turbo M6	2.0 Turbo A5	1.9 TiD M6	1.9 TiD S M6	1.9 TiD S A6
NoVA-Faktor in %	10	10	12	10	13	11	12	14	7	8	10
Mittelarmlehne vorne, verstellbar	S	S	S	S	S	S	S	S	S	S	S
Mittelarmlehne im Fond mit Durchladeeinrichtung	S	S	S	S	S	S	S	S	S	S	S
Night-Panel-Funktion	S	S	S	S	S	S	S	S	S	S	S
Premiumpaket: Vordersitze, elektrisch verstellbar mit Memory bei Fahrersitz und Außenspiegeln: Einstellungen: Höhe, Neigung, Länge und Rückenlehne, Xenonscheinwerfer (Bi-Xenon für Fern- und Abblendlicht), nicht erhältlich für 1.8i	-	1.881,58	1.915,79	1.881,58	1.932,89	1.898,68	1.915,79	1.950,00	1.830,26	1.847,37	1.881,58
Rücksitzbank, 100/60/40% umklappbar	S	S	S	S	S	S	S	S	S	S	S
Sitzheizung vorne	385,96	385,96	392,98	385,96	396,49	389,47	392,98	400,00	375,44	378,95	385,96
Standheizung (serienmäßig bei 1.9 TiD-Motoren)	-	-	-	-	-	-	-	-	S	S	S
Sport-Lederlenkrad und -schaltknopf	S	S	S	S	S	S	S	S	S	S	S
Steckdose im Kofferraum, 12 Volt	S	S	S	S	S	S	S	S	S	S	S
Tempomat, siehe Driving-Paket	P	P	P	P	P	P	P	P	P	P	P
TwinFloor Zuladesystem	S	S	S	S	S	S	S	S	S	S	S
Vordersitze, elektrisch verstellbar mit Memory bei Fahrersitz und Außenspiegeln: Einstellungen: Höhe, Neigung, Länge und Rückenlehne	1.635,53	1.635,53	1.665,26	1.635,53	1.680,13	1.650,39	1.665,26	1.695,00	1.590,92	1.605,79	1.635,53
Vordersitze, manuell verstellbar: Einstellungen beim Fahrersitz: Höhe, Länge und Rückenlehne. Einstellungen beim Beifahrersitz: Länge und Rückenlehne	S	S	S	S	S	S	S	S	S	S	S
Zigarettenanzünder vorne	S	S	S	S	S	S	S	S	S	S	S
<b>SCHUTZ UND SICHERHEIT</b>											
ABS mit elektronischem Bremsdruckverteiler (EBD)	S	S	S	S	S	S	S	S	S	S	S
Airbags auf Fahrer- und Beifahrerseite	S	S	S	S	S	S	S	S	S	S	S
Aktive Kopfstützen vorne SAHR2 (zum Schutz vor Schleudertrauma), höhenverstellbar	S	S	S	S	S	S	S	S	S	S	S
Dachholmlairbags vorne und hinten	S	S	S	S	S	S	S	S	S	S	S
Diebstahlwarnanlage (ATA)	530,70	530,70	540,35	530,70	545,18	535,53	540,35	550,00	516,23	521,05	530,70
Diebstahlwarnanlage (ATA) mit Neigungssensor	583,77	583,77	594,39	583,77	599,69	589,08	594,39	605,00	567,85	573,16	583,77
Elektronischer Schlüssel mit Fernsteuerung	S	S	S	S	S	S	S	S	S	S	S
Elektronisches Lenkradschloss	S	S	S	S	S	S	S	S	S	S	S
Gurtstraffer, vorne	S	S	S	S	S	S	S	S	S	S	S
3-Punkt-Sicherheitsgurte auf allen Sitzplätzen	S	S	S	S	S	S	S	S	S	S	S
Hochleistungsbremsen	-	-	-	-	-	S	S	S	-	-	-
ISOFIX-Befestigungen im Fond	-	S	S	S	S	S	S	S	S	S	S
Kopfstütze, mittlere im Fond	144,74	144,74	147,37	144,74	148,68	146,05	147,37	150,00	140,79	142,11	144,74
Kopfstützen im Fond 2 Stück	S	S	S	S	S	S	S	S	S	S	S
Lastsicherungspaket: Schutznetz vertikal und Gepäcknetz für TwinFloor	265,35	265,35	270,18	265,35	272,59	267,76	270,18	275,00	258,11	260,53	265,35
Lastenaufprallschutz in den hinteren Sitzen	S	S	S	S	S	S	S	S	S	S	S
Mechanischer Bremsassistent (MBA)	S	S	S	S	S	S	S	S	S	S	S
Nebelscheinwerfer, Halogen, in Frontspoiler integriert	S	S	S	S	S	S	S	S	S	S	S
Nebelschlussleuchte, 2 Rückfahrcheinwerfer und Parklicht	S	S	S	S	S	S	S	S	S	S	S
Scheibenbremsen vorne und hinten	S	S	S	S	S	S	S	S	S	S	S
Scheinwerfer-Höhenverstellung am Armaturenbrett (automatisch in Verbindung mit Xenon-Scheinwerfern)	S	S	S	S	S	S	S	S	S	S	S
Scheinwerfer-Waschanlage	S	S	S	S	S	S	S	S	S	S	S
Schutz vor verrutschender Ladung in der Rücksitzlehne	S	S	S	S	S	S	S	S	S	S	S
Seitenairbags auf Fahrer- und Beifahrerseite vorne (in Sitzlehnen integriert)	S	S	S	S	S	S	S	S	S	S	S
Seitenaufprallschutz in den Türen	S	S	S	S	S	S	S	S	S	S	S
Wegfahrsperre, elektronisch	S	S	S	S	S	S	S	S	S	S	S
Xenon-Scheinwerfer (Bi-Xenon für Fern- und Abblendlicht), nicht erhältlich für 1.8i	-	723,68	736,84	723,68	743,42	730,26	736,84	750,00	703,95	710,53	723,68
Zentralverriegelung mittels Fernbedienung	S	S	S	S	S	S	S	S	S	S	S

S = serienmäßig - = nicht möglich P = Paket A5 = 5-Gang-Automatikgetriebe A6 = 6-Gang-Automatikgetriebe M5 = 5-Gang-Schaltgetriebe M6 = 6-Gang-Schaltgetriebe

\*) Kontaktflächen an Sitz und Lehne aus Leder/Textil. Flanken, Sitzwangen und Türverkleidungen aus Kunststoff.

\*\*\*) Kontaktflächen an Sitz und Lehne aus Leder. Flanken, Sitzwangen und Türverkleidungen aus Kunststoff.

\*\*\*\*) Bluetooth™ ist eine geschützte Marke in Eigentum der Bluetooth SIG, Inc., USA und wurde an Saab Automobile AB lizenziert.

Sämtliche Angaben sind ohne Gewähr. Ausstattungs- und Konstruktionsänderungen vorbehalten.

# SAAB 9-3 VECTOR SPORTCOMBI

	1.8i M5	1.8t M5	1.8t A5	2.0t M5	2.0t A5	2.0 Turbo M5	2.0 Turbo M6	2.0 Turbo A5	1.9 TiD M6	1.9 TiD S M6	1.9 TiD S A6
NoVA-Faktor in %	10	10	12	10	13	11	12	14	7	8	10
<b>KOMMUNIKATION UND UNTERHALTUNG</b>											
Bedienelemente für Audiosystem am Lenkrad	S	S	S	S	S	S	S	S	S	S	S
Businesspaket: Saab Infotainment Premium 300 (ES4-SS3) mit Radio, Navigationssystem, erweiterter Sprachsteuerung (AVR) 300 W, 13 Lautsprecher, Mobiltelefon integriert und CD-Wechsler 6-fach CD-Spieler	3.956,14	3.956,14	4.028,07	3.956,14	4.064,04	3.992,11	4.028,07	4.100,00	3.848,25	3.884,21	3.956,14
CD-Wechsler, 6-fach (Montage in der Mittelkonsole)	385,96	385,96	392,98	385,96	396,49	389,47	392,98	400,00	375,44	378,95	385,96
GSM-Telefonvorbereitung (Antenne, Mikrophon und Stromversorgung, nur in Verbindung mit Saab Entertainment/Infotainment-System)	S	S	S	S	S	S	S	S	S	S	S
Mobiltelefon integriert, GPRS & Bluetooth™ *** nur mit ES2/ES3/ES4 Systemen erhältlich	1.109,65	1.109,65	1.129,82	1.109,65	1.139,91	1.119,74	1.129,82	1.150,00	1.079,39	1.089,47	1.109,65
Profiler-System, persönliche Einstellungsmöglichkeiten der Onboard-Funktionen	S	S	S	S	S	S	S	S	S	S	S
Radioantenne, integriert in der Seitenscheibe	S	S	S	S	S	S	S	S	S	S	S
Saab Entertainment 70 (ES1-SS1) mit Radio, 70 W, 4 Lautsprecher	S	S	S	S	S	S	S	S	S	S	S
Saab Entertainment 150 (ES1-SS2) mit Radio, 150 W, 7 Lautsprecher	289,47	289,47	294,74	289,47	297,37	292,11	294,74	300,00	281,58	284,21	289,47
Saab Infotainment 150 (ES2-SS2) mit Radio, 150 W, 7 Lautsprecher	771,93	771,93	785,96	771,93	792,98	778,95	785,96	800,00	750,88	757,89	771,93
Saab Infotainment 300 (ES2-SS3) mit Radio, 300 W, 13 Lautsprecher	1.254,39	1.254,39	1.277,19	1.254,39	1.283,60	1.265,79	1.277,19	1.300,00	1.220,18	1.231,58	1.254,39
Saab Infotainment Plus 150 (ES3-SS2) mit Radio, Navigationssystem 150 W, 7 Lautsprecher	2.701,75	2.701,75	2.750,88	2.701,75	2.775,44	2.726,32	2.750,88	2.800,00	2.628,07	2.652,63	2.701,75
Saab Infotainment Plus 300 (ES3-SS3) mit Radio, Navigationssystem 300 W, 13 Lautsprecher	3.184,21	3.184,21	3.242,11	3.184,21	3.271,05	3.213,16	3.242,11	3.300,00	3.097,37	3.126,32	3.184,21
Saab Infotainment Premium 150 (ES4-SS2) mit Radio, Navigationssystem, erweiterter Sprachsteuerung (AVR) 150 W, 7 Lautsprecher	3.039,47	3.039,47	3.090,74	3.039,47	3.122,37	3.067,11	3.094,74	3.150,00	2.956,58	2.984,21	3.039,47
Saab Infotainment Premium 300 (ES4-SS3) mit Radio, Navigationssystem, erweiterter Sprachsteuerung (AVR) 300 W, 13 Lautsprecher	3.521,93	3.521,93	3.585,96	3.521,93	3.617,98	3.553,95	3.585,96	3.650,00	3.425,88	3.457,89	3.521,93
Vorverkabelung CD-Wechsler (nur mit Saab Audiosystem)	S	S	S	S	S	S	S	S	S	S	S
<b>AUSSENAUSSTATTUNG</b>											
Außenspiegel elektrisch einstell- und beheizbar	S	S	S	S	S	S	S	S	S	S	S
Außenspiegel elektrisch einklappbar	226,75	226,75	230,88	226,75	232,94	228,82	230,88	235,00	220,57	222,63	226,75
Außenspiegel-Gehäuse in Wagenfarbe	S	S	S	S	S	S	S	S	S	S	S
Dachreling	192,98	192,98	196,49	192,98	198,25	194,74	196,49	200,00	187,72	189,47	192,98
Dachspoiler	S	S	S	S	S	S	S	S	S	S	S
Dritte Bremsleuchte	S	S	S	S	S	S	S	S	S	S	S
Dunkel getönte Scheiben, hinter B-Säule	289,47	289,47	294,74	289,47	297,37	292,11	294,74	300,00	281,58	284,21	289,47
Einparkhilfe hinten	337,72	337,72	343,86	337,72	346,93	340,79	343,86	350,00	328,51	331,58	337,72
Ersatzrad (Notrad), 4,00x16 und Reifen 125/80 R16 97M	S	S	S	S	S	S	S	S	S	S	S
Exterieur-Paket: Frontspoiler, Seitenschweller und Heckschürze in Wagenfarbe	S	S	S	S	S	S	S	S	S	S	S
Glashubschleppdach, elektrisch	1.278,51	1.278,51	1.301,75	1.278,51	1.313,38	1.290,13	1.301,75	1.325,00	1.243,64	1.225,26	1.278,51
Heckleuchten aus weiß gefrostedem Glas	S	S	S	S	S	S	S	S	S	S	S
Keine Motorbezeichnung am Fahrzeug	S	0,00	0,00	0,00	0,00	0,00	0,00	0,00	0,00	0,00	0,00
Leichtmetallfelgen 7jx17 ET41 und Reifen 225/45 R17 94W (ALU45)	S	S	S	S	S	S	S	S	S	S	S
Leichtmetallfelgen 7jx17 ET41 und Reifen 225/45 R17 94W (ALU46)	144,74	144,74	147,37	144,74	148,68	146,05	147,37	150,00	140,79	142,11	144,74
Leichtmetallfelgen 7jx17 ET41 und Reifen 225/45 R17 94W (ALU50)	144,74	144,74	147,37	144,74	148,68	146,05	147,37	150,00	140,79	142,11	144,74
Metallic-Lackierung	834,65	834,65	849,82	834,65	857,41	842,24	849,82	865,00	811,89	819,47	834,65
Rückleuchten mit LED-Technologie	S	S	S	S	S	S	S	S	S	S	S
Scheibenwischer mit Regensensor	120,61	120,61	122,81	120,61	123,90	121,71	122,81	125,00	117,32	118,42	120,61
Stoßfänger in Wagenfarbe lackiert	S	S	S	S	S	S	S	S	S	S	S
Türgriffe in Wagenfarbe	144,74	144,74	147,37	144,74	148,68	146,05	147,37	150,00	140,79	142,11	144,74
Zierleiste auf Heckklappe in Mattchrome	S	S	S	S	S	S	S	S	S	S	S

S = serienmäßig - = nicht möglich P = Paket A5 = 5-Gang-Automatikgetriebe A6 = 6-Gang-Automatikgetriebe M5 = 5-Gang-Schaltgetriebe M6 = 6-Gang-Schaltgetriebe

\*) Kontaktflächen an Sitz und Lehne aus Leder/Textil. Flanken, Sitzwangen und Türverkleidungen aus Kunststoff.

\*\* ) Kontaktflächen an Sitz und Lehne aus Leder. Flanken, Sitzwangen und Türverkleidungen aus Kunststoff.

\*\*\* ) Bluetooth™ ist eine geschützte Marke in Eigentum der Bluetooth SIG, Inc., USA und wurde an Saab Automobile AB lizenziert.

Sämtliche Angaben sind ohne Gewähr. Ausstattungs- und Konstruktionsänderungen vorbehalten.

	2.8 V6 Turbo M6	2.8 V6 Turbo A6
NoVA-Faktor in %	15	16
<b>ANTRIEB UND FAHRWERK</b>		
2.8 V6 Turbo 184kW/250PS	S	S
6-Gang-Schaltgetriebe, vollsynchronisiert	S	-
6-Gang-Automatikgetriebe (Sentronic) mit adaptivem Schaltmuster und Schaltknöpfe am Lenkrad	-	S
Elektronisches Stabilitäts-Programm (ESP®-Plus)	S	S
Gasdruckstoßdämpfer vorne und hinten	S	S
Kurvenbremskontrolle (CBC)	S	S
Mitlenkende Hinterachse (ReAxs)	S	S
Servolenkung	S	S
Sportfahrwerk tiefergelegt	S	S
Traktionskontrolle	S	S
<b>INNENAUSSTATTUNG UND KOMFORT</b>		
Ablagefächer in allen Türen	S	S
Aschenbecher vorne und hinten	S	S
Bordcomputer (SID) (Außentemperatur, Kraftstoffverbrauch, Reichweite und Check-Meldungen)	S	S
Bordcomputer, Saab Car-Computer, siehe Driving-Paket	P	P
Chrominterieur	S	S
Driving-Paket: Bordcomputer, Tempomat	630,48	635,96
Einstiegsleuchten in Türinnenverkleidung	S	S
Executive-Paket: Einparkhilfe, Innenspiegel automatisch abblendbar, Scheibenwischer mit Regensensor, Außenspiegel elektrisch einklappbar	751,54	758,07
Fahrsitz, elektrisch verstellbar: Einstellungen: Höhe, Neigung, Länge u. Rückenlehne	1.008,77	1.017,54
Fensterheber, elektrisch vorne und hinten	S	S
Follow-Me-Home-Funktion (Scheinwerfer Nachbrennzeit)	S	S
Fußmatten, Textil	S	S
Fußraumheizungsdüsen im Fond	S	S
Getränkehalter (4) vorne/hinten	S	S
Handschuhfach, beleuchtet und kühlbar	S	S
Holzinterieur aus dunklem Walnussholz	186,62	188,25
Holzinterieur aus rotem Walnussholz	186,62	188,25
Innenraumluftfilter	S	S
Innenspiegel automatisch abblendbar	237,06	239,12
Klimatisierungsautomatik (ACC), FCKW-frei, getrennte Temperaturkontrolle Fahrer/Beifahrer	S	S
Koffer-/Laderaum mit Teppich ausgekleidet	S	S
Komfort/Express-Schließung, Seitenscheiben und Schiebedach	181,58	183,16
Komfort-Plus-Paket: Bordcomputer, Tempomat und Komfort/Express-Schließung, Seitenscheiben und Schiebedach	650,66	656,32
Laderaumabdeckung	S	S
Lederpolsterung „Sport“ (K09/L09) **	655,70	661,40
Leder-/Textilpolsterung „Sport“ (K05/L05) *	S	S
Lendenwirbelstütze für Fahrersitz, einstellbar	S	S
Lenkrad, verstellbar in Neigung und Höhe	S	S
Leselampe vorne	S	S
Make-Up-Spiegel, beleuchtet, in Fahrer- und Fahrerinnenblende	S	S
Mittelarmlehne vorne, verstellbar	S	S
Mittelarmlehne im Fond mit Durchladeeinrichtung	S	S
Night-Panel-Funktion	S	S
Premiumpaket: Vordersitze, elektrisch verstellbar mit Memory bei Fahrersitz und Außenspiegeln: Einstellungen: Höhe, Neigung, Länge und Rückenlehne, Xenonscheinwerfer (Bi-Xenon für Fern- und Abblendlicht)	1.967,11	1.984,21
Rücksitzbank, 100/60/40% umklappbar	S	S
Sitzheizung vorne	403,51	407,02
Sport-Lederlenkrad (Aero) und -schaltknopf	S	S
Steckdose im Kofferraum, 12 Volt	S	S
Tempomat, siehe Driving-Paket	P	P
TwinFloor Zuladesystem	S	S
Vordersitze, elektrisch verstellbar mit Memory bei Fahrersitz und Außenspiegeln: Einstellungen: Höhe, Neigung, Länge und Rückenlehne	1.709,87	1.724,74
Vordersitze, manuell verstellbar: Einstellungen beim Fahrersitz: Höhe, Länge und Rückenlehne.		
Einstellungen beim Beifahrersitz: Länge und Rückenlehne	S	S
Zigarettenanzünder vorne	S	S

S = serienmäßig - = nicht möglich P = Paket M6 = 6-Gang-Schaltgetriebe A6 = 6-Gang-Automatikgetriebe

\*) Kontaktflächen an Sitz und Lehne aus Leder/Textil. Flanken, Sitzwangen und Türverkleidungen aus Kunststoff.

\*\*\*) Kontaktflächen an Sitz und Lehne aus Leder. Flanken, Sitzwangen und Türverkleidungen aus Kunststoff.

\*\*\*\*) Bluetooth™ ist eine geschützte Marke in Eigentum der Bluetooth SIG, Inc., USA und wurde an Saab Automobile AB lizenziert.

Sämtliche Angaben sind ohne Gewähr. Ausstattungs- und Konstruktionsänderungen vorbehalten.

**SAAB 9-3 AERO SPORTCOMBI**

	2.8 V6 Turbo M6	2.8 V6 Turbo A6
NoVA-Faktor in %	15	16
<b>SCHUTZ UND SICHERHEIT</b>		
ABS mit elektronischem Bremsdruckverteiler (EBD)	S	S
Airbags auf Fahrer- und Beifahrerseite	S	S
Aktive Kopfstützen vorne SAHR2 (zum Schutz vor Schleudertrauma), höhenverstellbar	S	S
Dachholmlairbags vorne und hinten	S	S
Diebstahlwarnanlage (ATA)	554,82	559,65
Diebstahlwarnanlage (ATA3) mit Neigungssensor	610,31	615,61
Elektronischer Schlüssel mit Fernsteuerung	S	S
Elektronisches Lenkradschloss	S	S
Gurtstraffer, vorne	S	S
3-Punkt-Sicherheitsgurte auf allen Sitzplätzen	S	S
Hochleistungsbremsen	S	S
ISOFIX-Befestigungen im Fond	S	S
Kopfstütze, mittlere im Fond	151,32	152,63
Kopfstützen im Fond 2 Stück	S	S
Lastsicherungspaket: Schutznetz vertikal und Gepäcknetz für TwinFloor	277,41	279,82
Lastenaufprallschutz in den hinteren Sitzen	S	S
Mechanischer Bremsassistent (MBA)	S	S
Nebelscheinwerfer, Halogen, in Frontspoiler integriert	S	S
Nebelschlussleuchte, 2 Rückfahrcheinwerfer und Parklicht	S	S
Scheibenbremsen vorne und hinten	S	S
Scheinwerfer-Höhenverstellung am Armaturenbrett (automatisch in Verbindung mit Xenon-Scheinwerfern)	S	S
Scheinwerfer-Waschanlage	S	S
Schutz vor verrutschender Ladung in der Rücksitzlehne	S	S
Seitenairbags auf Fahrer- und Beifahrerseite vorne (in Sitzlehnen integriert)	S	S
Seitenaufprallschutz in den Türen	S	S
Wegfahrsperre, elektronisch	S	S
Xenon-Scheinwerfer (Bi-Xenon für Fern- und Abblendlicht)	756,58	763,16
Zentralverriegelung mittels Fernbedienung	S	S
<b>KOMMUNIKATION UND UNTERHALTUNG</b>		
Bedienelemente für Audiosystem am Lenkrad	S	S
Businesspaket: Saab Infotainment Premium 300 (ES4-SS3) mit Radio, Navigationssystem, erweiterter Sprachsteuerung (AVR) 300 W, 13 Lautsprecher, Mobiltelefon integriert und CD-Wechsler 6-fach	4.135,96	4.171,93
CD-Spieler	S	S
CD-Wechsler, 6-fach (Montage in der Mittelkonsole)	403,51	407,02
GSM-Telefonvorbereitung (Antenne, Mikrofon und Stromversorgung, nur in Verbindung mit Saab Entertainment/Infotainment-System)	S	S
Mobiltelefon integriert, GPRS & Bluetooth™ *** nur mit ES2/ES3/ES4 Systemen erhältlich	1.160,09	1.170,18
Profiler-System, persönliche Einstellungsmöglichkeiten der On-board-Funktionen	S	S
Radioantenne, integriert in der Heckscheibe	S	S
Saab Entertainment 70 (ES1-SS1) mit Radio, 70 W, 4 Lautsprecher	S	S
Saab Entertainment 150 (ES1-SS2) mit Radio, 150 W, 7 Lautsprecher	302,63	305,26
Saab Infotainment 150 (ES2-SS2) mit Radio, 150 W, 7 Lautsprecher	807,02	814,04
Saab Infotainment 300 (ES2-SS3) mit Radio, 300 W, 13 Lautsprecher	1.311,40	1.322,81
Saab Infotainment Plus 150 (ES3-SS2) mit Radio, Navigationssystem 150 W, 7 Lautsprecher	2.824,56	2.849,12
Saab Infotainment Plus 300 (ES3-SS3) mit Radio, Navigationssystem 300 W, 13 Lautsprecher	3.328,95	3.357,89
Saab Infotainment Premium 150 (ES4-SS2) mit Radio, Navigationssystem, erweiterter Sprachsteuerung (AVR) 150 W, 7 Lautsprecher	3.177,63	3.205,26
Saab Infotainment Premium 300 (ES4-SS3) mit Radio, Navigationssystem, erweiterter Sprachsteuerung (AVR) 300 W, 13 Lautsprecher	3.682,02	3.714,04
Vorverkabelung CD-Wechsler (nur mit Saab Audiosystem)	S	S

S = serienmäßig - = nicht möglich P = Paket M6 = 6-Gang-Schaltgetriebe A6 = 6-Gang-Automatikgetriebe

\*) Kontaktflächen an Sitz und Lehne aus Leder/Textil. Flanken, Sitzwangen und Türverkleidungen aus Kunststoff.

\*\* ) Kontaktflächen an Sitz und Lehne aus Leder. Flanken, Sitzwangen und Türverkleidungen aus Kunststoff.

\*\*\* ) Bluetooth™ ist eine geschützte Marke in Eigentum der Bluetooth SIG, Inc., USA und wurde an Saab Automobile AB lizenziert.

Sämtliche Angaben sind ohne Gewähr. Ausstattungs- und Konstruktionsänderungen vorbehalten.

**SAAB 9-3 AERO SPORTCOMBI**

	2.8 V6 Turbo M6	2.8 V6 Turbo A6
NoVA-Faktor in %	15	16
<b>AUSSENAUSSTATTUNG</b>		
Außenspiegel elektrisch einstell- und beheizbar	S	S
Außenspiegel elektrisch einklappbar	237,06	239,12
Außenspiegel-Gehäuse in Wagenfarbe	S	S
Dachreling	201,75	203,51
Dachspoiler	S	S
Dritte Bremsleuchte	S	S
Dunkel getönte Scheiben, hinter B-Säule	302,63	305,26
Einparkhilfe hinten	353,07	356,14
Ersatzrad (Notrad), 4,00x16 und Reifen 125/80 R16 97M	S	S
Exterieur-Paket „Aero-Design“: Frontspoiler, Seitenschweller und Heckschürze in Wagenfarbe	S	S
Glashubschieddach, elektrisch	1.336,62	1.348,25
Heckleuchten aus weiß gefroretetem Glas	S	S
Leichtmetallfelgen 7,5jx17 ET41 und Reifen 235/45 R17 94W (ALU59)	S	S
Leichtmetallfelgen 7jx18 ET41 und Reifen 225/45 R18 95W (ALU65)	705,74	712,00
Metallic-Lackierung	872,89	880,18
Rückleuchten mit LED-Technologie	S	S
Scheibenwischer mit Regensensor	126,10	127,19
Stoßfänger in Wagenfarbe lackiert	S	S
Türgriffe in Wagenfarbe	S	S
Zierleiste auf Heckklappe in Mattchrome	S	S
Zierleiste in Chromeoptik oberhalb der Seitenfenster	S	S

www.mobilverzeichnis.de

S = serienmäßig - = nicht möglich P = Paket M6 = 6-Gang-Schaltgetriebe A6 = 6-Gang-Automatikgetriebe  
 \*) Kontaktflächen an Sitz und Lehne aus Leder/Textil. Flanken, Sitzwangen und Türverkleidungen aus Kunststoff.  
 \*\*) Kontaktflächen an Sitz und Lehne aus Leder. Flanken, Sitzwangen und Türverkleidungen aus Kunststoff.  
 \*\*\*) Bluetooth™ ist eine geschützte Marke in Eigentum der Bluetooth SIG, Inc., USA und wurde an Saab Automobile AB lizenziert.  
 Sämtliche Angaben sind ohne Gewähr. Ausstattungs- und Konstruktionsänderungen vorbehalten.

[www.mobilverzeichnis.de](http://www.mobilverzeichnis.de)



move your mind™

[www.saab.at](http://www.saab.at)

General Motors Austria GmbH, Geschäftsbereich Saab Austria, Groß-Enzersdorfer Straße 59, A-1220 Wien

Copyright Saab Austria, Wien, 2005. Gedruckt auf chlorfreiem, recyclingfähigem Papier. Alle Angaben und Abbildungen in dieser Preisliste basieren auf den zum Zeitpunkt der Drucklegung (August 2005) gültigen Fahrzeug-Spezifikationen. Jede Serienproduktion technischer Teile unterliegt Fertigungsschwankungen. Die angegebenen Daten sind deshalb als offizielle Nenndaten der Serie zu verstehen. Bei jedem individuellen Einzelfahrzeug sind hiervon Abweichungen im Rahmen der gesetzlich zulässlichen Toleranzen möglich. Modellprogramm, technische Daten, Service und Ausstattungsmerkmale können sich länderspezifisch unterscheiden. Änderungen – auch ohne vorherige Ankündigung – bleiben vorbehalten. Ihr Saab Partner gibt Ihnen gerne aktuelle Informationen.