

Ausstattung und Preise – Modelljahr 2011

Preise gültig ab 14. September 2010.

Saab **93**  
Cabriolet



# Saab 9-3 Cabriolet

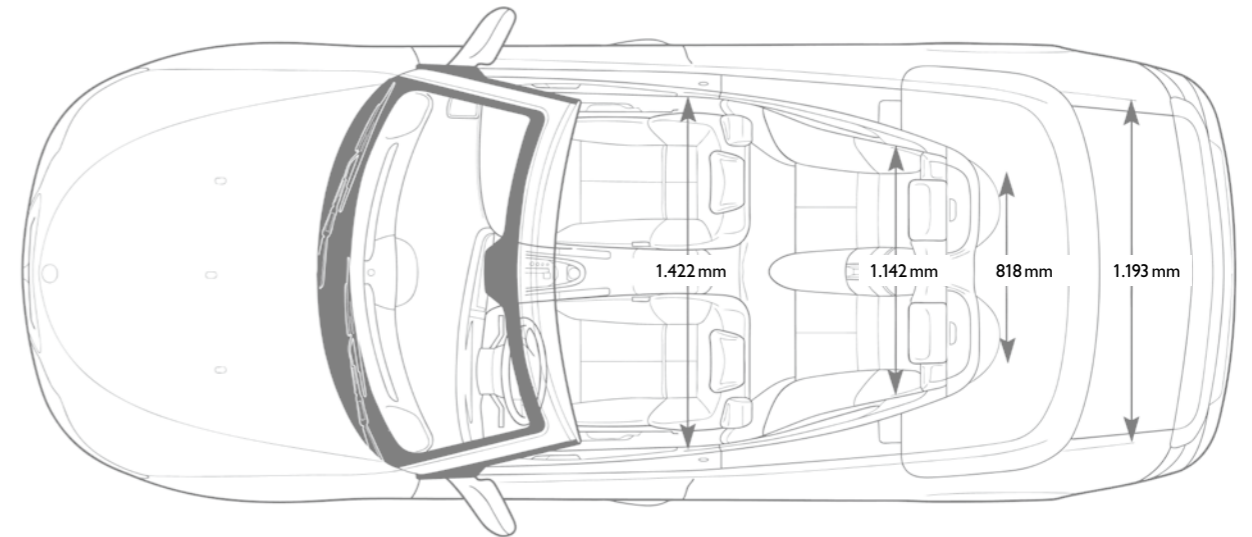
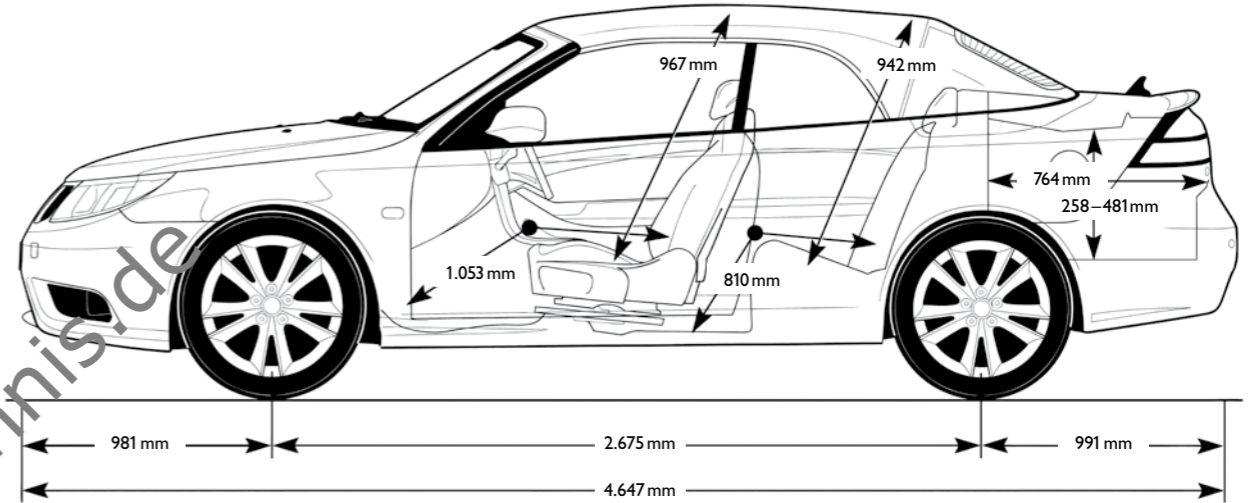
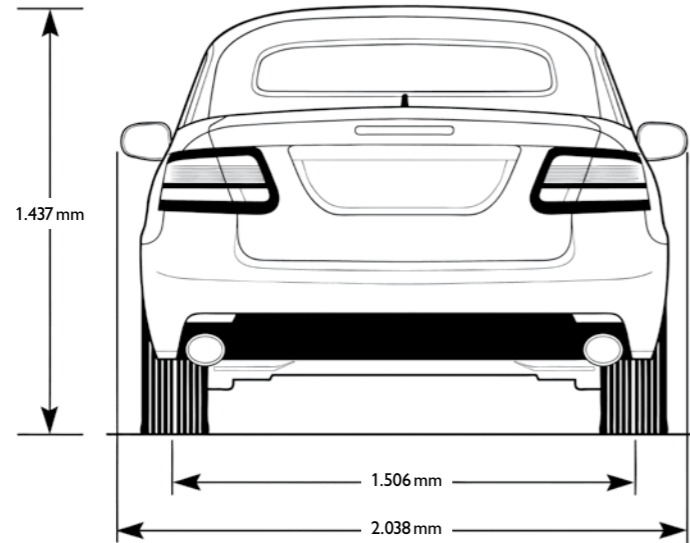
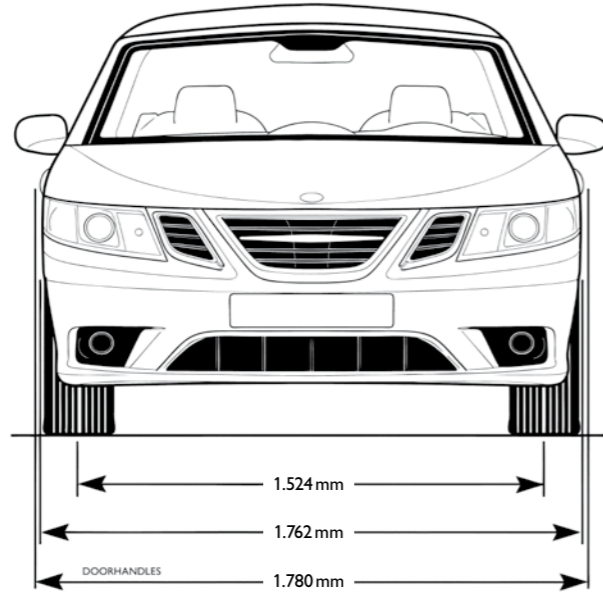

www.mobilverzeichnis.de

## Entspannen und genießen

Besitzer eines Saab 9-3 zu sein, macht ebenso Spaß, wie ihn zu fahren. Unser breites Angebot an Serviceleistungen trägt wesentlich dazu bei, dass Sie jeden Kilometer entspannt genießen können.

Weitere Informationen erhalten Sie bei Ihrem Saab Vertragspartner oder auf [saab.de](http://saab.de).

### Garantieleistungen.

Auf jeden Saab 9-3 gewähren wir zwei Jahre Werksgarantie und zehn Jahre Garantie gegen innere Korrosion von Karosserieteilen. Außerdem sind Sie mit Ihrem Saab Fahrzeug automatisch drei Jahre lang Mitglied bei Saab Assistance.

### Saab Assistance Mobilitätsgarantie.

Saab Assistance steht für schnelle Hilfe rund um die Uhr fast überall in Europa. Sollten Sie wider Erwarten eine Panne oder ein technisches Problem haben – wir sind vor Ort für Sie da. Das gilt auch für Reifenschäden oder Batterieausfall. Falls die Werkstatt das Fahrzeug nicht innerhalb von zwei Stunden nach Anlieferung instand setzen kann, stellen wir Ihnen einen Mietwagen oder ein alternatives Transportmittel zur Verfügung. Oder sorgen für Ihre Unterbringung in einem Hotel gemäß den allgemeinen Vertragsvereinbarungen.

### Saab Neuwagen-Anschlussgarantie.

Mit dem Erwerb eines fabrikneuen Saab erhalten Sie automatisch die Saab Neuwagen-Anschlussgarantie für das dritte Jahr. Sie beginnt mit Ablauf der zweijährigen Herstellergarantie am ersten Tag des dritten Jahres nach der Erstzulassung. Die Neuwagen-Anschlussgarantie ist bis zum zehnten Jahr oder einer Laufleistung von 200.000 km verlängerbar. Nähere Informationen über Leistungen und Verlängerung der Saab Neuwagen-Anschlussgarantie entnehmen Sie bitte den Garantiebedingungen der CG Car-Garantie Versicherungs-AG.

## Modellprogramm Saab 9-3 Cabriolet

	Motorleistung	Getriebe	Euro inkl. 19 % MwSt.	Euro ohne MwSt.
<b>Linear</b>				
<b>1.8t</b>	110 kW (150 PS)	6-Gang-Schaltgetriebe	34.950,-	29.369,74
		5-Gang-Automatikgetriebe	36.900,-	31.008,40
<b>1.8t BioPower</b>	129 kW (175 PS)	6-Gang-Schaltgetriebe	35.450,-	29.789,91
		5-Gang-Automatikgetriebe	37.400,-	31.428,57
<b>1.9 TTiD</b>	118 kW (160 PS)	6-Gang-Schaltgetriebe	37.500,-	31.512,60
		6-Gang-Automatikgetriebe	39.700,-	33.361,34
<b>Vector</b>				
<b>1.8t</b>	110 kW (150 PS)	6-Gang-Schaltgetriebe	37.950,-	31.890,75
		5-Gang-Automatikgetriebe	39.900,-	33.529,41
<b>1.8t BioPower</b>	129 kW (175 PS)	6-Gang-Schaltgetriebe	38.450,-	32.310,92
		5-Gang-Automatikgetriebe	40.400,-	33.949,57
<b>2.0t</b>	129 kW (175 PS)	6-Gang-Schaltgetriebe	39.950,-	33.571,42
		5-Gang-Automatikgetriebe	41.900,-	35.210,08
<b>2.0t BioPower</b>	147 kW (200 PS)	6-Gang-Schaltgetriebe	40.450,-	33.991,59
		5-Gang-Automatikgetriebe	42.400,-	35.630,25
<b>2.0T</b>	154 kW (210 PS)	6-Gang-Schaltgetriebe	41.950,-	35.252,10
		5-Gang-Automatikgetriebe	43.900,-	36.890,75
<b>1.9 TTiD</b>	118 kW (160 PS)	6-Gang-Schaltgetriebe	40.500,-	34.033,61
		6-Gang-Automatikgetriebe	42.700,-	35.882,35
<b>1.9 TTiD</b>	132 kW (180 PS)	6-Gang-Schaltgetriebe	41.950,-	35.252,10
		6-Gang-Automatikgetriebe	44.150,-	37.100,83
<b>Aero</b>				
<b>2.0T</b>	154 kW (210 PS)	6-Gang-Schaltgetriebe	43.800,-	36.806,72
		5-Gang-Automatikgetriebe	45.750,-	38.445,37
<b>1.9 TTiD</b>	132 kW (180 PS)	6-Gang-Schaltgetriebe	43.800,-	36.806,72
		6-Gang-Automatikgetriebe	46.000,-	38.655,46

## Serienausstattung

### Designlinie Linear

#### Außendesign und Beleuchtung

6½ × 16"-Stahlräder, Radvollblenden mit Bereifung 215/55 R16  
Dekorleiste an der Heckklappe in Mattchromoptik  
Dritte Bremsleuchte  
Exterieurumfänge und Türgriffe in Wagenfarbe (Frontschürze, Heckstoßfänger, Seitenschürzen und Außenspiegel)  
Faltverdeck, schwarz, elektro-hydraulisch, vollautomatisch bedienbar bis ca. 30 km/h, mit beheizbarer Heckscheibe aus Glas  
Heckleuchten in Rauchglasoptik  
Motorschriftzug unterhalb der Heckleuchte  
Nebelschlussleuchte mit automatischer Abschaltung nach Motorstopp  
Scheinwerfer in Klarglasoptik  
Seitenblinker, weiß  
Standlicht vorne als LED-Lichtsignatur  
Umlaufdekor in Wagenfarbe (Surround-Trim)

#### Innendesign und Sitze

3-Speichen-Lenkrad axial und vertikal einstellbar mit Multifunktions-Bedien-elementen  
Dekorelemente an Mittelkonsole und Cockpit, schwarz  
Fahrer- und Beifahrersitz, Höhe einstellbar  
Fahrer- und Beifahrersitz manuell einstellbar  
Komfortsitze mit Easy-Entry-Funktion  
Kopfstützen hinten versenkbar  
Lederschaltknopf/-hebel mit Dekoreinsatz in Mattchrom  
Mittelarmlehne vorne starr  
Textil-Lederimitat-Kombination  
Türgriffe verchromt

#### Anzeigen und Bedienelemente

Drehzahlmesser  
Geschwindigkeitsanzeige geteilt: 0–140 km/h, 140–260 km/h  
Instrumentenbeleuchtung dimmbar  
Instrumenteneinfassung in Mattchromoptik  
Profiler und Saab Informations-Display (SID): Außentemperatur, Radioeinstellungen, Uhrzeit, Servicemeldungen, Warnanzeigen, individuelle Einstellmöglichkeiten für Klimaanlage, Saab Parking Assistance, Regensensor, Diebstahlwarnanlage (teilw. Sonderausstattung)  
Saab Infotainment 70: Radio AM/FM, CD-Player, MP3-kompatibel, 70 Watt, 4 Lautsprecher, AUX-Anschluss  
Turbo-Ladedruckanzeige (nur 2.0t, 2.0t BioPower und 1.9 TTiD)

#### Sicherheit

4 × 16"-Notlaufrad mit Bereifung 125/85 R16  
Adaptive Airbags auf Fahrer- und Beifahrerseite, Seitenairbags vorne für Kopf- und Brustbereich  
Aktive Kopfstützen (SAHR 2) vorne  
Antiblockiersystem (ABS)  
Anti-Submarining auf allen Plätzen  
Aufprallabsorbierende Stoßfänger (bis 8 km/h)  
Bremsanlage mit innenbelüfteten Bremsscheiben rundum, Durchmesser 302 mm vorne und 292 mm hinten (nicht für 1.8t)  
Bremsanlage mit innenbelüfteten Bremsscheiben vorne, Durchmesser 285 mm vorne und 278 mm hinten (nur für 1.8t)

#### Sicherheit (Fortsetzung)

ComSense verzögert Warnmeldungen mit niedriger Priorität und lenkt somit in Gefahrensituationen nicht ab.  
Dreipunkt-Automatikgurte an allen Plätzen, vorne in die Sitze integriert (ABTS)  
Elektronischer Bremskraftverteiler (EBD)  
Elektronisches Stabilitätsprogramm (ESP®) (nicht für 1.9 TTiD)  
Elektronisches Stabilitätsprogramm Plus (ESP® Plus) (nur für 1.9 TTiD)  
Funktionsfehleranzeige für Außenbeleuchtung  
Funktionsfehleranzeige für Bremssystem  
Gurtanlage-Erinnerungsfunktion optisch und akustisch  
Gurtstraffer vorne und hinten  
Handschuhfach abschließbar  
ISOFIX-Vorbereitung für Kindersitzbefestigung, hinten  
Kopfstützen vorne und hinten einstellbar  
Kurven-Bremskontrolle (CBC)  
Mechanischer Bremsassistent (MBA)  
Night-Panel-Funktion  
Seitenaufprallschutz  
Sicherheitspedalerie  
Sicherheitstürgriffe  
Stromkreisunterbrechung bei Crash (nur Benzinmotoren)  
Traktionskontrolle (TCS)  
Überrollschutz, sensorgesteuert auslösend (Roll-Over-Bars), in die Rücksitze integriert  
Warndreieck  
Wegfahrsperr  
Zweiton-Signalhorn

#### Komfort und Praktisches

12-V-Steckdose vorne  
Außenspiegel elektrisch einstell- und beheizbar  
Automatische Vergrößerung der Kofferraumkapazität (CargoSET)  
Fensterheber elektrisch, vorne und hinten  
Follow-me-home- und Lead-me-to-the-car-Funktion  
Handschuhfach mit Beleuchtung, kühlbar  
Heckscheibe elektrisch beheizbar  
Heiz- und Belüftungssystem vorne: 4 individuell einstellbare Luftauslässe und Belüftung der Frontscheibe  
Hochdruck-Reinigungsdüsen (3) für die Windschutzscheibe  
Klimatisierungsautomatik mit 2 Temperaturzonen  
Kofferraumbeleuchtung  
Leseleuchten vorne (2)  
Leuchtweitenregulierung für Scheinwerfer an der Instrumententafel  
Parkscheibenhalter, Fahrerseite  
Scheiben getönt und hitzeabsorbierend  
SmartSlot-Aufbewahrungssystem in der Mittelkonsole  
Sonnenblenden mit Spiegel, beleuchtet  
Staufach in der Mittelkonsole  
Staufächer in den Türen  
Taschen an den Rückenlehnen der Vordersitze  
Verzurrösen im Kofferraum  
Zentralverriegelung mit Fernbedienung inkl. Tankdeckelverriegelung

**Zusätzliche Serienausstattung für 1.9 TTiD**  
Partikelfilter (Diesel)

### Designlinie Vector

#### Ergänzungen/Änderungen gegenüber Linear

#### Außendesign und Beleuchtung

7½ × 17"-Leichtmetallräder, 5-Speichen-Design mit Bereifung 235/45 R17 (ALU59)  
Integrierte Nebelscheinwerfer

#### Innendesign und Sitze

Beheizbare Vordersitze  
Dekorelemente an Mittelkonsole und Cockpit in Mattchromoptik  
Einstiegsleisten mit Schriftzug „Vector“  
Komfortsitze, Leder  
Lederpolster mit passenden Türeinsätzen  
Leder-schaltknopf/-hebel  
Sport-Lederlenkrad mit Einsätzen aus perforiertem Leder und Multifunktions-Bedienelementen  
Taschen an den Rückenlehnen der Vordersitze

#### Anzeigen und Bedienelemente

Turbo-Ladedruckanzeige (nur 2.0t, 2.0t BioPower, 2.0T und 1.9 TTiD)

#### Komfort und Praktisches

Ausstiegsleuchten in den vorderen Türen  
Fußraumbeleuchtung vorne  
Getränkehalter vorne (2)  
Mittelarmlehne vorne verschiebbar, inkl. Staufach  
Textilfußmatten vorne und hinten

### Designlinie Aero

#### Ergänzungen/Änderungen gegenüber Linear

#### Außendesign und Beleuchtung

7½ × 17"-Leichtmetallräder, 5-Speichen-Design mit Bereifung 235/45 R17 (PGT)  
Bi-Xenon-Scheinwerfer mit Hochdruck-Scheinwerfer-Reinigungssystem und automatischer Leuchtweitenregulierung  
Doppeltes Auspuffrohr sichtbar, verchromt  
Front- und Heckstoßfänger im Design „Aero“  
Heckspoiler in Wagenfarbe  
Integrierte Nebelscheinwerfer  
Schriftzug „Aero“ auf der Heckklappe

#### Innendesign und Sitze

Beheizbare Vordersitze  
Dekorelemente an Mittelkonsole und Cockpit in Mattchromoptik  
Einstiegsleisten mit Schriftzug „Aero“  
Komfortsitze, Leder  
Lederpolster mit passenden Türeinsätzen  
Lederschaltknopf/-hebel  
Sport-Lederlenkrad mit Einsätzen in perforiertem Leder und Multifunktions-Bedienelementen  
Taschen an den Rückenlehnen der Vordersitze

#### Anzeigen und Bedienelemente

Turbo-Ladedruckanzeige

#### Komfort und Praktisches

Ausstiegsleuchten in den vorderen Türen  
Fußraumbeleuchtung vorne  
Getränkehalter vorne (2)  
Mittelarmlehne vorne verschiebbar, inkl. Staufach  
Textilfußmatten vorne und hinten

#### Sicherheit

Elektronisches Stabilitätsprogramm Plus (ESP® Plus)  
Hochleistungsbremsanlage, innenbelüftete Bremsscheiben rundum, Durchmesser 314 mm vorne und 292 mm hinten  
Sportfahrwerk, 10 mm tiefergelegt, sportlich abgestimmt (1.9 TTiD nur Sport-Stoßdämpfer)

## Ausstattungs Pakete

		Euro inkl. 19 % MwSt.	Euro ohne MwSt.	Code
<b>Business-Paket Standard</b>	Linear	2.880,-	2.420,17	BP-SS2
Saab Infotainment Plus 150, Saab Navigationssystem, Bluetooth™-Telefon-Integrationssystem mit Sprachsteuerung, 7 Lautsprecher	Vector	2.880,-	2.420,17	BP-SS2
	Aero	2.880,-	2.420,17	BP-SS2
<b>Business-Paket 300<sup>1)</sup></b>	Linear	3.370,-	2.831,93	BP-SS3
Saab Infotainment Plus 300, Saab Navigationssystem, Bluetooth™-Telefon-Integrationssystem mit Sprachsteuerung, 10 Lautsprecher	Vector	3.370,-	2.831,93	BP-SS3
	Aero	3.370,-	2.831,93	BP-SS3
<b>Driving-Paket</b>	Linear	480,-	403,36	DP
Tempomat und Saab Car-Computer 2	Vector	480,-	403,36	DP
	Aero	480,-	403,36	DP
<b>Komfort-Paket<sup>2)</sup></b>	Linear	1.160,-	974,79	COMF1
Sitzheizung vorne, Saab Parking Assistance, Komfortbedienung für elektrische Fensterheber vorne und für das Glas-Hubschiebedach, Tempomat und Saab Car-Computer 2	Vector	990,-	831,93	COMF2
	Aero	900,-	756,30	COMF2
<b>Sicht-Paket</b>	Linear	1.800,-	1.512,60	SP1
Regensensor, Außenspiegel elektrisch anklappbar, Innenrückspiegel und beide Außenspiegel mit automatischer Abblendvorrichtung, Bi-Xenon-Kurvenlicht mit automatischer Leuchtweitenregulierung	Vector	1.550,-	1.302,52	SP2
	Aero	830,-	697,48	SP3
<b>Spiegel-Paket</b>	Linear	520,-	436,97	MIRRORPACK
Außenspiegel elektrisch anklappbar, Innenrückspiegel und beide Außenspiegel mit automatischer Abblendvorrichtung	Vector	520,-	436,97	MIRRORPACK
	Aero	520,-	436,97	MIRRORPACK
<b>Diebstahlschutz-Paket</b>	Linear	460,-	386,55	ATA3
Diebstahlwarnanlage inkl. Neigungssensoren, akustische und optische Warnung, Stromkreisunterbrechung, abschaltbarer Innenraum-Bewegungssensor, Sicherheitsschließsystem TSL (Türen lassen sich nur mit der Fernbedienung oder dem Notschlüssel entriegeln, nicht durch „Ziehen“ des Türverriegelungsknopfes)	Vector	460,-	386,55	ATA3
	Aero	460,-	386,55	ATA3

## TX Editions-Pakete

		Euro inkl. 19 % MwSt.	Euro ohne MwSt.	Code
<b>TX Vector-Paket<sup>3)</sup></b>	Linear	–	–	
7×17"-Leichtmetallräder im 5-Speichen-Design (PGI) mit Bereifung 225/45 R17, Dekorleiste an der Heckklappe, Kühlergrill- und Nebellampen-Einfassung in Anthrazit, Reifendruck-Kontrollsystem, Dekorelemente an Mittelkonsole und Dekorleiste über Handschuhfach in Karbonoptik, Sport-Lederlenkrad mit Einsätzen aus perforiertem Leder und Multifunktions-Bedienelementen, Textilfußmatten mit farblich abgesetzter Einfassung	Vector	1.250,-	1.050,42	VUG
	Aero	–	–	
<b>TX Aero-Paket</b>	Linear	–	–	
7×17"-Leichtmetallräder im 5-Speichen-Design (ALU79) mit Bereifung 225/45 R17, Dekorleiste an der Heckklappe, Kühlergrill- und Nebellampen-Einfassung in Anthrazit, Reifendruck-Kontrollsystem, Dekorelemente an Mittelkonsole und Dekorleiste über Handschuhfach in Karbonoptik, Sport-Lederlenkrad mit Einsätzen aus perforiertem Leder und Multifunktions-Bedienelementen, Textilfußmatten mit farblich abgesetzter Einfassung	Vector	–	–	
	Aero	650,-	546,22	AER
<b>TX Aero-Paket 2</b>	Linear	–	–	
Wie TX Aero-Paket, jedoch mit 7½×18"-Leichtmetallrädern (ALU77) mit Bereifung 225/45 R18	Vector	–	–	
	Aero	1.250,-	1.050,42	AER 18

<sup>1)</sup>Nicht in Verbindung mit B/L39. <sup>2)</sup>Beinhaltet das Driving-Paket.

<sup>3)</sup>Nicht für TTiD.

## Saab 9-3 Cabriolet Sonderausstattung

Audiosysteme, Navigation und Kommunikation	Linear		Vector		Aero		Code
	Euro inkl. 19 % MwSt.	ohne MwSt.	Euro inkl. 19 % MwSt.	ohne MwSt.	Euro inkl. 19 % MwSt.	ohne MwSt.	
Saab Infotainment 150	330,-	277,31	330,-	277,31	330,-	277,31	ES1-SS2
Saab Infotainment 150 mit CD-Wechsler	840,-	705,88	840,-	705,88	840,-	705,88	ES2-SS2
Saab Infotainment 300 mit CD-Wechsler	1.250,-	1.050,42	1.250,-	1.050,42	1.250,-	1.050,42	ES2-SS3
Saab Infotainment Plus 150 mit Navigation	2.730,-	2.294,12	2.730,-	2.294,12	2.730,-	2.294,12	ES4-SS2
Saab Infotainment Plus 300 mit Navigation	3.120,-	2.621,85	3.120,-	2.621,85	3.120,-	2.621,85	ES4-SS3
Vorbereitung für Freisprecheinrichtung	180,-	151,26	180,-	151,26	180,-	151,26	TEL1
Bluetooth™-Telefon-Integrationssystem <sup>4</sup>	650,-	546,22	650,-	546,22	650,-	546,22	TEL4
<b>Außendesign, Beleuchtung und Räder</b>							
Faltverdeck, blau	220,-	184,87	220,-	184,87	220,-	184,87	BLUETOP
Faltverdeck, beige	220,-	184,87	220,-	184,87	220,-	184,87	BEIGETOP
Faltverdeck, grau	220,-	184,87	220,-	184,87	220,-	184,87	GREYTOP
6½ × 16"-Stahlräder mit Bereifung 215/55 R16	●	●	–	–	–	–	STEEL16
6½ × 16"-Leichtmetallräder, 14-Speichen-Design, mit Bereifung 215/55 R16	940,-	789,92	–	–	–	–	ALU72
6½ × 16"-Leichtmetallräder, 5-Speichen-Design „Double Bridge“, mit Bereifung 215/55 R16	940,-	789,92	–	–	–	–	ALU87
7 × 17"-Leichtmetallräder, 5-Speichen-Design „Twin“, mit Bereifung 225/45 R17	1.640,-	1.378,15	700,-	588,24	–	–	ALU50
7½ × 17"-Leichtmetallräder, 5-Speichen-Design, mit Bereifung 235/45 R17	1.790,-	1.504,20	●	●	–	–	ALU59
7½ × 17"-Leichtmetallräder, 5-Speichen-Design, mit Bereifung 235/45 R17	–	–	–	–	●	●	ALU81
7½ × 18"-Leichtmetallräder, 10-Speichen-Design, mit Bereifung 225/45 R18 <sup>5</sup>	2.500,-	2.100,84	1.560,-	1.310,92	620,-	521,01	ALU65
7½ × 18"-Leichtmetallräder, 5-Speichen-Design, mit Bereifung 225/45 R18 <sup>5</sup>	1.720,-	1.445,38	1.720,-	1.445,38	1.720,-	1.445,38	ALU73
Reifendruck-Kontrollsystem <sup>6</sup>	300,-	252,10	300,-	252,10	300,-	252,10	TPM
Bi-Xenon-Scheinwerfer <sup>7</sup>	680,-	571,43	680,-	571,43	●	●	XENON
Adaptives Bi-Xenon-Kurvenlicht <sup>7</sup>	1.090,-	915,97	1.090,-	915,97	410,-	344,54	XENON-CH
Hochdruck-Scheinwerfer-Reinigungssystem	260,-	218,49	260,-	218,49	●	●	HLW
Integrierte Nebelscheinwerfer	300,-	252,10	●	●	●	●	XL
Metallic-Lackierung	850,-	714,29	850,-	714,29	850,-	714,29	–
Wegfall Motorschriftzug auf Heckklappe	0,-	0,-	0,-	0,-	–	–	NOBADGE

● = Serienausstattung – = für dieses Modell nicht erhältlich

<sup>4</sup> Bluetooth™-Verbindung nur für bestimmte Handys der Marken Motorola, Siemens, Nokia und Sony Ericsson. <sup>5</sup> Nur in Verbindung mit TPM.

<sup>6</sup> Nur in Verbindung mit ALU65, ALU73, ALU79 und ALU81. <sup>7</sup> Nur in Verbindung mit HLW.

Innendesign und Sitze	Linear		Vector		Aero		Code
	Euro inkl. 19 % MwSt.	ohne MwSt.	Euro inkl. 19 % MwSt.	ohne MwSt.	Euro inkl. 19 % MwSt.	ohne MwSt.	
Textilfußmatten vorne und hinten	–	–	●	●	●	●	MAT
Getränkehalter vorne (2) und hinten (2)	–	–	●	●	●	●	CUP
Mittelarmlehne vorne verschiebbar, inkl. Staufach	–	–	●	●	●	●	DAR
Innenraum-Paket (Textilfußmatten, Getränkehalter und Mittelarmlehne)	350,-	294,12	–	–	–	–	COMF3
Fahrsitz elektrisch einstellbar <sup>8</sup>	690,-	579,83	690,-	579,83	690,-	579,83	EAS1
Fahrer- und Beifahrersitz elektrisch einstellbar mit Memory-Funktion für Fahrersitz- und Außenspiegeleinstellung <sup>9</sup>	1.170,-	983,19	1.170,-	983,19	1.170,-	983,19	EAS2-1M
Sitzheizung vorne	340,-	285,71	●	●	●	●	FSEAT
Dekorelemente an Mittelkonsole, Türen und über Handschuhfach in gemasertem Holzoptik	330,-	277,31	100,-	84,03	–	–	PAINT-BR
Dekorelemente an Mittelkonsole, Türen und über Handschuhfach in Karbonoptik	–	–	250,-	210,08	250,-	210,08	CARBON
Lederlenkrad	●	●	–	–	–	–	LSW
Sport-Lederlenkrad	–	–	●	●	–	–	SLSW
Super-Sport-Lederlenkrad	–	–	90,-	75,63	●	●	SLSW
Schaltasten am Lenkrad (für 5- oder 6-Gang-Automatikgetriebe)	340,-	285,71	340,-	285,71	340,-	285,71	SASWC
<b>Komfortsitze, Textil-Lederimitat-Kombination</b>							
schwarz	●	●	–	–	–	–	B39
sandbeige	●	●	–	–	–	–	L39
<b>Komfortsitze, Leder<sup>11</sup></b>							
schwarz <sup>12</sup>	1.890,-	1.588,24	●	●	●	●	B20
schwarz <sup>13</sup>	1.550,-	1.302,52	–	–	–	–	B20
sandbeige <sup>12</sup>	1.890,-	1.588,24	●	●	●	●	L20
sandbeige <sup>13</sup>	1.550,-	1.302,52	–	–	–	–	L20
<b>Sport-Komfortsitze, Leder</b>							
schwarz, Kontrasteinsätze sandbeige	–	–	330,-	277,31	330,-	277,31	B06
sandbeige, Kontrasteinsätze schwarz	–	–	330,-	277,31	330,-	277,31	L06
<b>Premium-Sportsitze, Semi-Anilinleder mit weicher, glatter Oberfläche</b>							
schwarz <sup>12</sup>	3.390,-	2.848,74	1.500,-	1.260,50	1.500,-	1.260,50	B52
schwarz <sup>13</sup>	3.050,-	2.563,02	–	–	–	–	B52
sandbeige <sup>12</sup>	3.390,-	2.848,74	1.500,-	1.260,50	1.500,-	1.260,50	L52
sandbeige <sup>13</sup>	3.050,-	2.563,02	–	–	–	–	L52
schwarz/grau <sup>12</sup>	3.390,-	2.848,74	1.500,-	1.260,50	1.500,-	1.260,50	K52
schwarz/grau <sup>13</sup>	3.050,-	2.563,02	–	–	–	–	K52

● = Serienausstattung – = für dieses Modell nicht erhältlich

<sup>8</sup> Ohne Memory-Funktion. <sup>9</sup> Nicht in Verbindung mit B/L43. <sup>10</sup> Nur in Verbindung mit Sicht-Paket oder Spiegel-Paket.

<sup>11</sup> Kontaktflächen an Sitz und Lehne überwiegend aus Naturleder; Sitzrücken und Türverkleidung aus Lederimitat. <sup>12</sup> Nur in Verbindung mit FSEAT, gilt nur für Linear. <sup>13</sup> In Verbindung mit Komfort-Paket.

BITTE BEACHTEN SIE: Leder bezieht sich auf die Sitzfläche und die Vorderseiten der Rückenlehnen. In der Ausstattung Premium-Sportsitze sind die Sitze komplett mit Naturleder bezogen.

## Saab 9-3 Cabriolet Sonderausstattung

Getriebe und Fahrwerk	Linear		Vector		Aero		Code
	Euro inkl. 19 % MwSt.	ohne MwSt.	Euro inkl. 19 % MwSt.	ohne MwSt.	Euro inkl. 19 % MwSt.	ohne MwSt.	
Elektronisches Stabilitätsprogramm (ESP <sup>9</sup> )	●	●	●	●	●	●	ESP
Sportfahrwerk <sup>14</sup>	330,-	277,31	330,-	277,31	●	●	SCH
Diesel-Sport-Schaltgetriebe mit kürzerer Übersetzung <sup>15</sup>	–	–	0,-	0,-	●	●	
<b>Komfort und Praktisches</b>							
Raucher-Paket (Aschenbecher vorne und hinten, Zigarettenzünder vorne)	60,-	50,42	60,-	50,42	60,-	50,42	ASHTRAY
Innenrückspiegel mit automatischer Abblendfunktion	150,-	126,05	150,-	126,05	150,-	126,05	ADM
Motorblockheizung <sup>16</sup>	200,-	168,07	200,-	168,07	200,-	168,07	BLCKHEAT
Komfortbedienung für elektrische Fensterheber vorne und das faltverdeck	160,-	134,45	160,-	134,45	160,-	134,45	CCW
Standheizung <sup>17</sup>	980,-	823,53	980,-	823,53	980,-	823,53	PARKHEAT
Regensensor	120,-	100,84	120,-	100,84	120,-	100,84	RAIN
Saab Parking Assistance	430,-	361,34	430,-	361,34	430,-	361,34	SPA
6½×16"-Stahl-Ersatzrad mit Bereifung 215/55 R16	90,-	75,63	90,-	75,63	90,-	75,63	SWF
4×16"-Notlaufgrad mit Bereifung 125/85 R16	●	●	●	●	●	●	SWMIN-16

## Saab 9-3 Cabriolet Zubehör

Innenausstattung	Euro inkl. 19 % MwSt.	Euro ohne MwSt.	Teilenummer
Dekorelemente in Metalloptik, Mittelkonsole	265,-	222,69	12799228
Dekorelemente in Metalloptik, Handschuhfach	100,-	84,03	12767168
Dekorelemente in Wurzelholloptik, Mittelkonsole	275,-	231,09	12771621
Dekorelemente in Wurzelholloptik, Handschuhfach	145,-	121,85	12771618

### Kommunikation

Freisprecheinrichtung (Bausatz)	340,-	285,71	12787155
---------------------------------	-------	--------	----------

### Komfort im Cockpit

Windschott	580,-	487,39	32026001
Getränkhalter, SmartSlot	80,-	67,23	12795211
Eiskratzer, SmartSlot	30,-	25,21	12795209
CD-Magazin, SmartSlot	70,-	58,82	12795210
Multiobjektiv-Abblüttenhalterung	40,-	33,61	12803287
Netztasche	75,-	63,03	32025782

### Gepäckraum

Gepäcknetz am Boden	95,-	79,83	32025886
Kratzschutz	115,-	96,64	12786794
Kofferraummatte	90,-	75,63	32026112

Karosserie und Außendesign	Euro inkl. 19 % MwSt.	Euro ohne MwSt.	Teilenummer
Frontspoiler	300,-	252,10	32025844
Heckspoiler	410,-	344,54	32025846
Sportauspuff	500,-	420,17	12787164
Einsatz im hinteren Stoßfänger	320,-	268,91	32025847

### Felgen<sup>18</sup>

7½×18"-Leichtmetallfelgen, 3-Speichen-Design „Inca“	340,-	285,71	32025941
7½×18"-Leichtmetallfelgen, 5-Speichen-Design „Claw“	625,-	525,21	32025560
7½×18"-Leichtmetallfelgen, 5-Speichen-Design „Star“	440,-	369,75	32025562
7½×18"-Leichtmetallfelgen, 5-Speichen-Design „Split“	625,-	525,21	12787996
7½×17"-Leichtmetallfelgen, 5-Speichen-Design „Double Bridge“	440,-	369,75	32025559
7½×17"-Leichtmetallfelgen, 10-Speichen-Design „Nail“	625,-	525,21	32025561

### Anhängesysteme

Fahrradhalter zur Befestigung an Anhängerkupplung <sup>19</sup>	705,-	592,44	93199827
Anhängerkupplung fest	265,-	222,69	32026046
Anhängerkupplung abnehm- und verriegelbar	580,-	487,39	32026047

### Sicherheit

Kindersitz für Kinder 3–6 Jahre, zur Montage auf Rücksitzbank oder Vordersitz	330,-	277,31	12823256
Babyeinsatz für Kinder 0–9 Monate, für Kindersitz 12823256	45,-	37,82	12823258
Gurtsitz für Kinder 3–10 Jahre (15–36 kg)	160,-	134,45	12823257
Sicherheitsweste	4,-	3,36	93199829
Warndreieck	36,-	30,25	12767176
Erste-Hilfe-Kasten	21,-	17,65	32000519

● = Serienausstattung – = für dieses Modell nicht erhältlich

<sup>14</sup>) Nicht für Diesel Linear und Vector; nicht in Verbindung mit 6½×16"-Rädern.

<sup>15</sup>) Nur für Dieselmotoren; erhöht Kraftstoffverbrauch und CO<sub>2</sub>-Emission.

<sup>16</sup>) Nur für BioPower.

<sup>17</sup>) Nur für 1.9 TTiD.

<sup>18</sup>) Einzelheiten entnehmen Sie bitte den Fahrzeugunterlagen. <sup>19</sup>) Passt nicht an alle Rahmentypen.

BITTE BEACHTEN SIE: Die angegebenen Preise verstehen sich als empfohlene Richtpreise ohne Montage und möglicherweise sind zusätzliche Teile erforderlich. Für ein Optimum an Funktionalität, Sicherheit und Qualität wurde Saab Zubehör speziell für Ihr Fahrzeug entwickelt und getestet. Im Gegensatz zu werkseitig montierter Sonderausstattung wird Zubehör vom Händler oder vom Kunden selbst montiert. Nähere Informationen erhalten Sie von Ihrem Saab Vertragspartner.

# Motorisierungsvarianten Saab 9-3 Cabriolet

Motorisierung	1.8t	2.0t	2.0 Turbo	1.8t BioPower <sup>A</sup>
Typ	4 Zylinder, Zylinderkopf und Motorblock aus Aluminium, 2 oben gelagerte Nockenwellen, 16 Ventile, elektronisch gesteuerte Kraftstoffeinspritzung, 2 Ausgleichswellen, Turbolader, Ladeluftkühler, Direktzündung	4 Zylinder, Zylinderkopf und Motorblock aus Aluminium, 2 oben gelagerte Nockenwellen, 16 Ventile, elektronisch gesteuerte Kraftstoffeinspritzung, 2 Ausgleichswellen, Turbolader, Ladeluftkühler, Direktzündung	4 Zylinder, Zylinderkopf und Motorblock aus Aluminium, 2 oben gelagerte Nockenwellen, 16 Ventile, elektronisch gesteuerte Kraftstoffeinspritzung, 2 Ausgleichswellen, Turbolader, Ladeluftkühler, Direktzündung	4 Zylinder, Zylinderkopf und Motorblock aus Aluminium, 2 oben gelagerte Nockenwellen, 16 Ventile, elektronisch gesteuerte Kraftstoffeinspritzung, 2 Ausgleichswellen, Turbolader, Ladeluftkühler, Direktzündung
Hubraum in cm <sup>3</sup>	1.998	1.998	1.998	1.998
Nennleistung in kW (PS) bei U/min	110 (150) bei 5.500	129 (175) bei 5.500	154 (210) bei 5.300	129 (175) bei 5.500
max. Drehmoment in Nm bei U/min	240 bei 2.000–3.500	265 bei 2.500–3.500	300 bei 2.500–4.000	265 bei 2.500–3.500
Kraftstoffart (Saab Empfehlung)	Benzin 95	Benzin 95	Benzin 95	E85/Benzin 95
Vorderradaufhängung	McPherson-Federbeine mit integrierten Gasdruckstoßdämpfern und Stabilisator	McPherson-Federbeine mit integrierten Gasdruckstoßdämpfern und Stabilisator	McPherson-Federbeine mit integrierten Gasdruckstoßdämpfern und Stabilisator	McPherson-Federbeine mit integrierten Gasdruckstoßdämpfern und Stabilisator
Hinterradaufhängung	Mehrlenkerachse, Schraubenfedern, Gasdruckstoßdämpfer und Stabilisator	Mehrlenkerachse, Schraubenfedern, Gasdruckstoßdämpfer und Stabilisator	Mehrlenkerachse, Schraubenfedern, Gasdruckstoßdämpfer und Stabilisator	Mehrlenkerachse, Schraubenfedern, Gasdruckstoßdämpfer und Stabilisator
Lenkung	servounterstützte Zahnstangenlenkung (hydraulisch)	servounterstützte Zahnstangenlenkung (hydraulisch)	servounterstützte Zahnstangenlenkung (hydraulisch)	servounterstützte Zahnstangenlenkung (hydraulisch)
Bremsen vorne/hinten	innenbelüftet/massiv	innenbelüftet/massiv	innenbelüftet/innenbelüftet	innenbelüftet/massiv
Bremsscheibendurchmesser vorne/hinten in mm	285/278	285/278	302/278	285/278
Tankvolumen in l	58	58	58	62
Leergewicht in kg <sup>B</sup>	1.660–1.755	1.660–1.760	1.670–1.760	1.660–1.775
max. zulässiges Gesamtgewicht in kg	2.040/2.060	2.050/2.070	2.050/2.070	2.040/2.060
max. zulässige Zuglast in kg	1.600	1.600	1.600	1.600
Kofferraumvolumen bei offenem/geschlossenem Dach in l	352/235	352/235	352/235	352/235
<b>Fahrleistung (Schaltg./Autom.)</b>	<b>M6/A5</b>	<b>M6/A5</b>	<b>M6/A5</b>	<b>M6/A5</b>
Höchstgeschwindigkeit in km/h	205/200	220/215	225/225	210/210
Beschleunigung von 0 auf 100 km/h in s	10,5/11,5	9,0/10,5	8,0/9,5	8,9/10,1
von 80 auf 120 km/h in s (im 5. Gang)	16,5/–	14,9/–	11,9/–	14,9/–
<b>Kraftstoffverbrauch in l/100 km</b>	<b>M6/A5</b>	<b>M6/A5</b>	<b>M6/A5</b>	<b>M6/A5</b>
innerorts	10,7/13,0	10,7/13,0	10,9/13,4	10,7/13,0
außerorts	5,9/6,8	5,9/6,8	6,0/6,9	5,9/6,8
kombiniert	7,7/9,1	7,7/9,1	7,8/9,3	7,7/9,1
<b>CO<sub>2</sub>-Emission in g/km</b>	<b>M6/A5</b>	<b>M6/A5</b>	<b>M6/A5</b>	<b>M6/A5</b>
kombiniert	176/209	176/209	179/214	176/209
Schadstoffklasse	Euro 5	Euro 5	Euro 5	Euro 5

2.0t BioPower <sup>A</sup>	1.9 TTDi 118 kW (160 PS)	1.9 TTDi 132 kW (180 PS)
4 Zylinder, Zylinderkopf und Motorblock aus Aluminium, 2 oben gelagerte Nockenwellen, 16 Ventile, elektronisch gesteuerte Kraftstoffeinspritzung, 2 Ausgleichswellen, Turbolader, Ladeluftkühler, Direktzündung	4 Zylinder, Zylinderkopf aus Aluminium, Motorblock aus Gusseisen, 2 oben gelagerte Nockenwellen, 16 Ventile, Common Rail, Direkt- und Mehrfach-einspritzung, Twin-Scroll-Turbolader, Ladeluftkühler, Zweimassen-Schwungrad, wartungsfreier Partikelfilter	4 Zylinder, Zylinderkopf aus Aluminium, Motorblock aus Gusseisen, 2 oben gelagerte Nockenwellen, 16 Ventile, Common Rail, Direkt- und Mehrfach-einspritzung, Twin-Scroll-Turbolader, Ladeluftkühler, Zweimassen-Schwungrad, wartungsfreier Partikelfilter
1.998	1.910	1.910
147 (200) bei 5.500	118 (160) bei 4.000	132 (180) bei 4.000
300 bei 2.500–4.000	360 bei 1.750–3.000	400 bei 1.800–3.000
E85/Benzin 95	Diesel	Diesel
McPherson-Federbeine mit integrierten Gasdruckstoßdämpfern und Stabilisator	McPherson-Federbeine mit integrierten Gasdruckstoßdämpfern und Stabilisator	McPherson-Federbeine mit integrierten Gasdruckstoßdämpfern und Stabilisator
Mehrlenkerachse, Schraubenfedern, Gasdruckstoßdämpfer und Stabilisator	Mehrlenkerachse, Schraubenfedern, Gasdruckstoßdämpfer und Stabilisator	Mehrlenkerachse, Schraubenfedern, Gasdruckstoßdämpfer und Stabilisator
servounterstützte Zahnstangenlenkung (hydraulisch)	servounterstützte Zahnstangenlenkung (elektro-hydraulisch)	servounterstützte Zahnstangenlenkung (elektro-hydraulisch)
innenbelüftet/massiv	innenbelüftet/massiv	innenbelüftet/innenbelüftet
302/292	302/292	302/292
62	58	58
1.660–1.760	1.695–1.835	1.700–1.835
2.050/2.070	2.120/2.140	2.120/2.140
1.600	1.600	1.600
352/235	352/235	352/235
<b>M6/A5</b>	<b>M6/A6</b>	<b>M6/A6</b>
225/220	210/205	215/210
8,2/9,3	10,4/10,7	9,1/9,5
12,8/–	10,6/–	9,9/–
<b>M6/A5</b>	<b>M6/A6</b>	<b>M6/A6</b>
10,7/13,0	6,4/8,0	6,4/8,0
5,9/6,8	4,5/5,0	4,5/5,0
7,7/9,1	5,2/6,2	5,2/6,2
<b>M6/A5</b>	<b>M6/A6</b>	<b>M6/A6</b>
176/209	137/162	137/162
Euro 5	Euro 5	Euro 5

<sup>A</sup> Nicht in allen Ländern verfügbar. Derzeit gibt es noch keine EU-Richtlinie zur Messung von CO<sub>2</sub>-Emissionen bei Motoren, die mit Bioethanol betrieben werden.

Fahrleistungsdaten wurden im E85-Betrieb, Verbrauchs- und CO<sub>2</sub>-Emissionswerte im Benzinbetrieb ermittelt.

<sup>B</sup> Das Fahrzeuggewicht kann je nach Ausstattung abweichen. Bitte beachten Sie, dass in der Leergewichtsangabe 68 kg für den Fahrer und 7 kg für Gepäck enthalten sind.

[www.mobilverzeichnis.de](http://www.mobilverzeichnis.de)

**Saab**  
move your mind™

**saab.de**

Saab Automobile AB Niederlassung Deutschland, Carl-Benz-Straße 27, 60386 Frankfurt am Main  
Infoline: 0180 2 249595 (6 Cent pro Anruf)

**DE Art. No. 32015543** Printed in Sweden. Copyright Saab Automobile AB, Trollhättan, Sweden, 2010. Gedruckt auf chlorfreiem, recyclingfähigem Papier. Alle angegebenen technischen Eigenschaften und Abbildungen entsprechen dem letzten Informationsstand zum Zeitpunkt der Drucklegung (Dezember 2010). Verfügbare Modelle, technische Angaben und Ausstattungen können länderspezifisch variieren. Änderungen – auch ohne vorherige Ankündigung – bleiben vorbehalten. Enthaltene Abbildungen können Fahrzeuge mit Sonderausstattung zeigen. Für weitere Informationen wenden Sie sich bitte an Ihren Saab Vertragspartner.