

Saab **93**
Cabriolet

Modelljahr 2008

Ausstattung & Preise

Gültig ab 2. Juli 2007

www.mobilverzeichnis.de

- 3 Preise gültig ab 2. Juli 2007
- 5 Serienausstattung
- 7 Außenfarben
- 8 Sonderausstattung
- 18 Motorisierungsvarianten
- 19 Technische Daten
- 20 Abmessungen
- 21 Garantie, Finanzierung und Service

www.mobilverzeichnis.de

		Euro inkl. 19 % MwSt. ohne MwSt.	Euro inkl. 19 % MwSt. ohne MwSt.	Euro inkl. 19 % MwSt. ohne MwSt.
Saab 9-3 Cabriolet				
		Linear	Vector	Aero
1.8t M5	110 kW (150 PS)	34.400,-	37.100,-	
		28.907,56	31.176,47	
1.8t A5	110 kW (150 PS)	36.350,-	39.050,-	
		30.546,22	32.815,13	
1.8t BioPower M5	129 kW (175 PS)	35.400,-	38.100,-	
		29.747,90	32.016,61	
1.8t BioPower A5	129 kW (175 PS)	37.350,-	40.050,-	
		31.386,55	33.555,46	
2.0t M6	129 kW (175 PS)	36.200,-	38.900,-	
		30.420,17	32.689,08	
2.0t A5	129 kW (175 PS)	38.150,-	40.850,-	
		32.058,82	34.327,73	
2.0t BioPower M6	147 kW (200 PS)	37.200,-	39.900,-	
		31.260,50	33.529,41	
2.0t BioPower A5	147 kW (200 PS)	39.150,-	41.850,-	
		32.899,16	35.168,07	
2.0T M6	154 kW (210 PS)		40.750,-	
			34.243,70	
2.0T A5	154 kW (210 PS)		42.700,-	
			35.882,35	
2.8 Turbo M6	188 kW (255 PS)			45.200,-
				37.983,19
2.8 Turbo A6	188 kW (255 PS)			47.400,-
				39.831,93

M5 / M6 : 5- / 6- Gang-Schaltgetriebe

A5 / A6 : 5- / 6- Gang-Automatikgetriebe

Alle Dieselmotoren sind serienmäßig mit einem Dieselpartikelfilter ausgestattet.

Alle Preisangaben sind unverbindliche Preisempfehlungen ab Lager der Saab Deutschland GmbH. Technische Änderungen vorbehalten.

Preise gültig ab 2. Juli 2007

		Euro inkl. 19 % MwSt. ohne MwSt.	Euro inkl. 19 % MwSt. ohne MwSt.	Euro inkl. 19 % MwSt. ohne MwSt.
Saab 9-3 Cabriolet				
		Linear	Vector	Aero
1.9 TiD M6	110 kW (150 PS)	36.000,-	38.700,-	
		30.252,10	32.521,01	
1.9 TiD A6	110 kW (150 PS)	38.200,-	40.900,-	
		32.100,84	34.369,75	
1.9 TTiD M6	132 kW (180 PS)¹	37.700,-	40.400,-	42.500,-
		31.680,67	33.949,58	35.714,29
1.9 TTiD A6	132 kW (180 PS)¹	39.900,-	42.600,-	44.700,-
		33.529,41	35.798,32	37.563,03

¹ Voraussichtlich lieferbar ab KW46/2007.

www.mobilverzeichnis.de

M5 / M6 : 5- / 6- Gang-Schaltgetriebe

A5 / A6 : 5- / 6- Gang-Automatikgetriebe

Alle Dieselmotoren sind serienmäßig mit einem Dieselpartikelfilter ausgestattet.

Alle Preisangaben sind unverbindliche Preisempfehlungen ab Lager der Saab Deutschland GmbH. Technische Änderungen vorbehalten.

Designlinie Linear

Außendesign und Beleuchtung

- 6,5 x 16" Stahlräder, Radvollblenden mit 215/55 R16-Bereifung
- Dekorleiste an Heckklappe in Mattchromoptik
- Dritte Bremsleuchte
- Exterieurumfänge in Türgriffe und Wagenfarbe (Frontschürze, Heckstoßfänger, Seitenschürzen und Außenspiegel)
- faltverdeck schwarz, elektrohydraulisch, vollautomatisch zu öffnen bis ca. 30 km/h, mit beheizbarer Heckscheibe aus Glas
- Heckleuchten in Rauchglasoptik
- Motorschriftzug auf der Heckklappe
- Nebelschlussleuchte mit automatischer Abschaltung nach Motorstopp
- Scheinwerfer in Klarglasoptik
- Seitenblinker, weiß
- Umlaufdekor in Wagenfarbe (Surround-Trim)

Innendesign und Sitze

- Dekor auf Mittelkonsole und Handschuhfachdeckel, schwarz
- Fahrer-/ Beifahrersitz manuell verstellbar
- Fahrersitz höhenverstellbar
- Stoff-Lederpolster
- Kopfstützen, hinten, versenkbar
- 3-Speichen-Lederlenkrad, axial und vertikal verstellbar mit Multifunktions-Bedienelemente
- Lederschaltknopf /-hebel mit Dekoreinsatz, mattchrom
- Lendenwirbelstütze im Fahrersitz
- Mittelarmlehne vorn, starr
- Sportsitze mit Easy-Entry-Funktion
- Türgriffe, innen, verchromt

Instrumente und Armaturen

- Drehzahlmesser
- Instrumentenbeleuchtung dimmbar
- Instrumenteneinfassung in Mattchromoptik
- Multifunktions-Bedienelemente am Lenkrad
- Profiler und Saab Informations-Display (SID): Außentemperatur, Radioanzeige, Uhr, Servicemeldungen, Warnanzeigen, individuelle Einstellmöglichkeiten für Klimaauftrag, Saab Parking Assistance, Regensensor, Diebstahlwarnanlage (teilw. Sonderausstattung)
- Saab Infotainment 70: Radio AM/FM, CD-Player, MP3-kompatibel, 70 Watt, 4 Lautsprecher, AUX-Anschluss
- Tacho geteilt: 0-140 km/h, 140-260 km/h
- Turbo-Ladedruckanzeige (nur 2.0t, 2.0t BioPower, 2.0 T, 2.8 Turbo V6 und 1.9 TTIid)

Komfort und Praktisches

- 12-V-Steckdose, vorn
- Außenspiegel elektrisch verstell- und beheizbar
- Automatisch erweiternder Kofferraum (CargoSET)
- Fensterheber elektrisch, vorn und hinten
- Follow-me-home- und Lead-me-to-the-car-Funktion
- Handschuhfach mit Beleuchtung, kühlbar
- Heckscheibe elektrisch beheizbar
- Heiz- und Belüftungssystem vorn: 4 individuell einstellbare Auslässe und Belüftung der Frontscheibe
- Höheneinstellung für Scheinwerfer an der Instrumententafel
- Klimatisierungsautomatik mit 2 Temperaturzonen
- Kofferraumbeleuchtung
- Leseleuchten, vorn (2)
- Parkscheibenhalter, Fahrerseite
- Scheiben getönt und wärmeabsorbierend
- Scheibenwäscher (3)
- SmartSlot Aufbewahrungssystem in der Mittelkonsole
- Sonnenblenden mit Kosmetikspiegel, beleuchtet
- Stauraum in der Mittelkonsole
- Stauraum in den Türen
- Taschen in den Rückenlehnen der Vordersitze
- Verzurrösen im Kofferraum
- Zentralverriegelung mit Fernsteuerung, inkl. Tankdeckelverriegelung

Sicherheit

- Adaptive Airbags Fahrer- und Beifahrerseite, Seitenairbags, vorn, für Kopf- und Brustbereich
- Aktive Kopfstützen (SAHR 2), vorn
- Antiblockiersystem (ABS)
- Anti-Submarining auf allen Plätzen
- Aufprallabsorbierende Stoßfänger (bis 8 km/h)
- Bremsanlage mit innenbelüfteten Brems scheiben rundum, Durchmesser vorn 302 mm, hinten 292 mm
- ComeSense, verzögert Warnmeldungen mit niedriger Priorität und lenkt somit in Gefahrensituationen nicht ab
- Doppelton-Signalhorn
- Dreipunkt-Automatikgurte auf allen Plätzen, vorn integriert in Sitze (ABTS)
- Elektronischer Bremskraftverteiler (EBD)
- Elektronisches Stabilitätsprogramm (ESP®)
- Elektronisches Stabilitätsprogramm Plus (ESP® Plus) (nur für 1.9 TTIid)
- Funktionsfehleranzeige für Außenbeleuchtung
- Funktionsfehleranzeige für Bremssystem
- Gurtanlegerinnerungsfunktion, optisch und akustisch
- Gurtstraffer automatisch, vorn und hinten
- Handschuhfach, abschließbar

Serienausstattung

- ISOFIX-Vorbereitung für Kindersitzbefestigung, hinten
- Kopfstützen, vorn und hinten, verstellbar
- Kurven-Bremskontrolle (CBC)
- Mechanischer Bremsassistent (MBA)
- Night-Panel-Funktion
- Notlauftrad
- Seitenaufprallschutz
- Sicherheitspedale
- Sicherheitstürgriffe
- Stromkreisunterbrechung bei Crash (nur Benzinmotoren)
- Traktionskontrolle (TCS)
- Überrollschutz, sensorgesteuert auslösend (Roll-Over-Bars), integriert in Rücksitze
- Warndreieck
- Wegfahrsperre

Zusätzliche Serienausstattung für 1.9 TiD

- Dieselpartikelfilter (nur 1.9 TiD und 1.9 TTiD)

Designlinie Vector

Ergänzungen/Änderungen gegenüber Linear

Außendesign und Beleuchtung

- 6,5 x 16"-Leichtmetallräder, 5-Doppelspeichen-Design (ALU 57) mit 215/55 R16 Bereifung
- Integrierte Nebelscheinwerfer

Innendesign und Sitze

- Einstiegsleisten mit Schriftzug „Vector“
- Fußraumbeleuchtung, vorn
- Lederpolster mit passenden Einsätzen in den Türinnenverkleidungen
- Lederschaltknopf/-hebel
- Taschen an der Vordersitzfront und den Rückenlehnen der Vordersitze
- Beheizbare Vordersitze

Instrumente und Armaturen

- Dekor Mittelkonsole und Handschuhfachdeckel in Mattchromoptik
- Sport-Lederlenkrad mit Multifunktions-Bedienelementen

Komfort und Praktisches

- Ausstiegsleuchten in den Türen, vorn
- Getränkehalter, vorn (2)
- Mittelarmlehne, vorn, verschiebbar, inkl. Staufach
- Textilfußmatten, vorn und hinten

Designlinie Aero

Ergänzungen/Änderungen gegenüber Linear

Außendesign und Beleuchtung

- 7,5 x 17"-Leichtmetallräder, 5-Speichen-Design (ALU 71) mit 235/45 R17-Bereifung
- Bi-Xenon-Scheinwerfer mit Hochdruck-Scheinwerferreinigungssystem und automatischer Leuchtweitenregulierung
- Doppeltes Auspuffrohr, sichtbar, verchromt
- Front- und Heckstoßfänger im Aero Design
- Heckspoiler in Wagenfarbe
- Integrierte Nebelscheinwerfer
- Schriftzug „Aero“ auf der Heckklappe

Innendesign und Sitze

- Einstiegsleisten mit Schriftzug „Aero“
- Lederpolster mit passenden Einsätzen in den Türinnenverkleidungen
- Lederschaltknopf/-hebel
- Beheizbare Vordersitze

Instrumente und Armaturen

- Dekor Mittelkonsole und Handschuhfachdeckel in Mattchromoptik
- Driving-Paket: Tempomat und Saab Car-Computer
- Sport-Lederlenkrad mit Einsätzen in Mattchromoptik und Multifunktions-Bedienelementen

Komfort und Praktisches

- Ausstiegsleuchten in den Türen, vorn
- Fußraumbeleuchtung, vorn
- Getränkehalter, vorn (2)
- Mittelarmlehne, vorn, verschiebbar, inkl. Staufach
- Textilfußmatten, vorn und hinten

Sicherheit

- Elektronisches Stabilitätsprogramm Plus (ESP® Plus)
- Hochleistungsbremsanlage, innenbelüftete Bremsscheiben rundum, Durchmesser vorn 314 mm, hinten 292 mm
- Sportfahrwerk, 10 mm tiefergelegt, sportlich abgestimmt (1.9 TTiD nur Sport-Stoßdämpfer)

Außenfarben

	Code		Code		Code
Jetblack metallic	298	Pergamentsilber metallic	293	Rauchgrau metallic	295
Laserrrot	278	Saphirblau metallic	300	Electric Blue Metallic	305
Arctic White	306	Schwarz	170	Iceblue metallic	304
Nocturnblau metallic	290	Stahlgrau metallic	279	Kristallsilber metallic	309

www.mobilverzeichnis.de





Sonderausstattung

	● Serienausstattung ○ Sonderausstattung	Euro inkl. 19 % MwSt.	ohne MwSt.	Linear	Vector	Aero	Code
Pakete							
Standard-Paket S		345,-	289,92	○	●	●	COMFORT
Textilfußmatten, vorn und hinten, Getränkehalter, Mittelarmlehne, vorn, verstellbar							
Business-Paket B		3.405,-	2.861,34	○	○	○	BP-SS3
Saab Infotainment Plus 300 inkl. Navigationssystem mit Sprachsteuerung und 6,5"-Farb-Touchscreen, Bluetooth™ Telefon-Integrationsystem mit Sprachsteuerung (nicht in Verbindung mit B/L39)							
Comfort-Paket C		1.080,-	907,56	○	○		COMF
Außenspiegel elektrisch anklappbar, Saab Parking Assistance, Komfortbedienung für elektrische Fensterheber und für das							
		570,-	478,99			○	ACOMF
Faltverdeck, Tempomat, Saab Car-Computer 2							
Diebstahlschutz-Paket		460,-	386,55	○	○	○	ATA3
Diebstahlwarnanlage inkl. Kippsensoren akustische und optische Warnung, Stromkreisunterbrechung, Innenraum-Bewegungssensor (abschaltbar), Sicherheitsschließsystem „TSL“ (Türen lassen sich nur mit der Fernbedienung oder dem Notschlüssel aufschließen, nicht durch „Ziehen“ des Türverriegelungsknopfes)							
Driving-Paket D		475,-	399,16	○	○	●	DP
Tempomat und Saab Car-Computer							
Salomon X-Paket X		1.700,-	1.428,57		○		SPORT
Sportfahrwerk, 7,5 x 18"-Leichtmetallräder im 10-Speichen-Design, mit Bereifung 225/45 R18, Sport-Lederpolster in sand-beige oder schwarz (nicht für 1.9 TiD und 1.9 TTiD)							
Sicht-Paket SI		1.460,-	1.226,89	○			SP1
Regensensor, Innenrückspiegel und beide Außenspiegel mit automatischer Abblendvorrichtung, Bi-Xenon-Kurvenlicht mit Automatischer Leuchtweitenregelung, Hochdruck-Scheinwerferreinigungssystem, integrierte Nebelscheinwerfer							
		1.230,-	1.033,61		○		SP2
		580,-	487,39			○	SP3
Räder							
		945,-	794,12	○	●		ALU57
Leichtmetallräder 6,5 x 16" 5-Doppelspeichen-Design „Open“, mit Bereifung 215/55 R16							

Einzeloptionen, die auch in Paketen enthalten sind, werden im Folgenden mit der entsprechenden Paketbezeichnung gekennzeichnet.

B C D S SI X

Sonderausstattung

		Euro						
●	Serienausstattung	inkl. 19 % MwSt.	ohne MwSt.	Linear	Vector	Aero	Code	
○	Sonderausstattung							
Räder								
	Leichtmetallräder 6,5 x 16" 14-Speichen-Design, mit Bereifung 215/55 R16	1.100,-	924,37	○			ALU72	
		155,-	130,25		○			
	Leichtmetallräder 7 x 17" 5-Speichen-Design, mit Bereifung 225/45 R17	1.650,-	1.386,55	○			ALU45	
		705,-	592,44		○			
	Leichtmetallräder 7 x 17" 5-Speichen-Design „Twin“, mit Bereifung 225/45 R17	1.800,-	1.512,81	○			ALU50	
		855,-	718,49		○			
	Leichtmetallräder 7,5 x 17" 5-Speichen-Design, mit Bereifung 235/45 R17	935,-	785,71		○		ALU59	
	Leichtmetallräder 7,5 x 17" 5-Speichen-Design, „Low Split“ mit Bereifung 235/45 R17	ohne Mehrpreis				●	ALU71	
	Wie zuvor, jedoch mit Reifendruck-Kontrollsystem	300,-	252,10			○	ALU71 & TPM	
	Leichtmetallräder 7,5 x 18" X 10-Speichen-Design, mit Bereifung 225/45 R18	2.500,-	2.100,84	○			ALU65	
		1.555,-	1.306,72		○			
		620,-	521,01			○		

Sonderausstattung

		Euro					
●	Serienausstattung	inkl. 19 % MwSt.	ohne MwSt.	Linear	Vector	Aero	Code
○	Sonderausstattung						
Räder							
	Leichtmetallräder 7,5 x 18" 5-Speichen-Design, mit Bereifung 225/45 R18 inkl. Reifendruck-Kontrollsystem	1.090,-	915,97			○	ALU73
Getriebe und Fahrwerk							
	Sportfahrwerk X 10 mm tiefergelegt, Federn und Stoßdämpfer sportlich abgestimmt (nicht in Verbindung mit 16"-Leichtmetallrädern, nicht für 1.9 TiD und TTiD)	330,-	277,31	○	○	●	SCH
	Tipptasten am Lenkrad für Sentronic 5- oder 6-Gang-Automatikgetriebe	345,-	288,72	○	○	○	SASWC
Außendesign und Beleuchtung							
	Bi-Xenon-Scheinwerfer P mit Hochdruck-Scheinwerferreinigungssystem und automatischer Leuchtweitenregelung	880,-	739,50	○	○	●	XENON
	Adaptives Bi-Xenon-Kurvenlicht SI adaptives Fahrlicht mit dynamischen Kurvenlicht und adaptivem Autobahnlicht mit Hochdruck-Scheinwerfer- reinigungssystem und automatischer Leuchtweitenregelung	1.270,-	1.042,02	○	○		XENON-CH
	Hochdruck-Scheinwerferreinigungssystem SI (Serienausstattung mit Bi-Xenon-Scheinwerfern oder Bi-Xenon-Kurvenlicht)	360,-	302,52			○	
	Hochdruck-Scheinwerferreinigungssystem SI (Serienausstattung mit Bi-Xenon-Scheinwerfern oder Bi-Xenon-Kurvenlicht)	260,-	218,49	○	○	●	HLW
	Entfall Motorschriftzug auf Heckklappe	ohne Mehrpreis		○	○		NOBADGE
	Faltverdeck in Blau	220,-	184,87	○	○	○	BLUETOP
	Faltverdeck in Beige	220,-	184,87	○	○	○	BEIGETOP
	Integrierte Nebelscheinwerfer SI	245,-	205,88	○	●	●	XL
	Metallic-Lackierung	790,-	663,87	○	○	○	

Sonderausstattung

● Serienausstattung ○ Sonderausstattung	Euro		Linear	Vector	Aero	Code
	inkl. 19 % MwSt.	ohne MwSt.				
Innendesign und Sitze						
Sport-Lederlenkrad mit Einsätzen aus perforiertem Leder	ohne Mehrpreis			●	○	SLSW
Lederpolster mit passenden Einsätzen in den Türverkleidungen sowie Taschen in der Rücklehnen der Vordersitze, inkl. beheizbarer Vordersitze						
sandbeige	1.895,-	1.592,44	○	●	●	L20
schwarz	1.895,-	1.592,44	○	●	●	B20
Sport-Lederpolster mit Kontrasteinsätzen in den Sitzflächen X						
sandbeige	330,-	277,31		○	○	L06
schwarz	330,-	277,31		○	○	B06
Premiumleder Semi-Anilinleder mit weicher, glatter Oberfläche mit passenden Einsätzen in Türinnenverkleidungen, inkl. beheizbarer Vordersitze						
sandbeige	3.395,-	2.852,94	○			L52
	1.500,-	1.260,50		○	○	
schwarz	3.395,-	2.852,94	○			B52
	1.500,-	1.260,50		○	○	
schwarz/grau	3.395,-	2.852,94	○			K52
	1.500,-	1.260,50		○	○	
Fahrsitz elektrisch verstellbar ohne Memory-Funktion	690,-	579,83	○	○	○	EAS1
Fahrer- und Beifahrersitz elektrisch verstellbar mit 3fach-Memory-Funktion für Fahrersitz- und Außenspiegel-Einstellung, Taschen in der Vordersitze mit	1.170,-	983,19	○	○	○	EAS2-1M
Vordersitze beheizbar	345,-	289,92	○	●	●	FSEAT

Sonderausstattung

● Serienausstattung ○ Sonderausstattung	Euro inkl. 19 % MwSt.	ohne MwSt.	Linear	Vector	Aero	Code
Audiosysteme, Kommunikation und Navigation						
Saab Infotainment 150 inkl. CD-Player Radio AM/FM, CD-Player, MP3-kompatibel, AUX-Anschluss, 7 Lautsprecher, 150 Watt	325,-	273,11	○	○	○	ES1-SS2
Saab Infotainment 150 inkl. CD-Wechsler Radio AM/FM, 6fach CD-Wechsler, MP3-kompatibel, AUX-Anschluss, 7 Lautsprecher, 150 Watt	840,-	705,88	○	○	○	ES2-SS2
Saab Infotainment 300 inkl. CD-Wechsler Radio AM/FM, 6fach CD-Wechsler, MP3-kompatibel, AUX-Anschluss, 10 Lautsprecher, 300 Watt (nicht in Verbindung mit B/L39)	1.245,-	1.046,22	○	○	○	ES2-SS3
Saab Infotainment Plus 150 inkl. Navigationssystem Radio AM/FM, CD-Player, MP3-kompatibel, Saab Navigationssystem mit 6,5"-Farb-Touchscreen, Sprachsteuerung, AUX-Anschluss, 7 Lautsprecher, 150 Watt	2.730,-	2.294,12	○	○	○	ES4-SS2
Saab Infotainment Plus 300 inkl. Navigationssystem B Radio AM/FM, CD-Player, MP3-kompatibel, Saab Navigationssystem mit 6,5"-Farb-Touchscreen, Sprachsteuerung, AUX-Anschluss, 10 Lautsprecher, 300 Watt (nicht in Verbindung mit B/L39)	3.120,-	2.621,85	○	○	○	ES4-SS3
Vorbereitung für Freisprecheinrichtung zum Anschluss der Schnittstelle an das Mobilfunkgerät, enthält aktivierte Dachantenne, Mikrofon und Verkabelung (notwendige Blackbox und Mobiltelefonhalterung als Saab Zubehör erhältlich)	175,-	147,06	○	○	○	TEL1
Bluetooth™ Telefon-Integrationsystem B Telefonbedienung über Tasten am Lenkrad oder per Sprachsteuerung (für die Nutzung der Ladefunktion und GSM Fahrzeugantenne ist eine telefon spezifische Halterung aus dem Original Saab Zubehörprogramm erforderlich)	880,-	739,50	○	○	○	TEL4

Sonderausstattung

		Euro					
●	Serienausstattung	inkl. 19 % MwSt.	ohne MwSt.	Linear	Vector	Aero	Code
○	Sonderausstattung						
Komfort und Praktisches							
	Aschenbecher	50,-	42,02	○	○	○	ASHTRAY
	Außenspiegel elektrisch anklappbar C	290,-	243,70	○	○	○	EFM
	Innenrückspiegel und beide Außenspiegel SI mit automatischer Abblendvorrichtung	320,-	268,91	○	○	○	ADM3
	Komfortbedienung C für elektrische Fensterheber vorne und das faltverdeck	165,-	138,66	○	○	○	CCW
	Motorblockheizer zum Aufheizen des Kühlwassers, Anschluss an 220 V Steckdose, notwendig bei reinem E85 Betrieb unter Minus 15° C Außentemperatur (nur für 1.8t BioPower und 2.0t BioPower)	200,-	168,07	○	○		BLCKHEAT
	Regensensor SI	115,-	96,64	○	○	○	RAIN
	Saab Parking Assistance C erleichtert das Einparken durch akustisches Anzeigen des hinteren Abstandes	430,-	361,34	○	○	○	SPA
	Standheizung Aktivierung zeitgesteuert, 3 verschiedene Startzeiten wählbar, automatische Aktivierung von Zuheizfunktion im Fahrbetrieb (nur für 1.9 TiD und 1.9 TTiD)	860,-	722,69	○	○	○	PARKHEAT
Zubehör							
	Abnehmbare Anhängerkupplung	495,-	415,97	○	○	○	12804701
	Allwetterteppichboden (Satz), schwarz	105,-	88,24	○	○	○	12804643
	Fahrradträger für Anhängerkupplung (Anhängerkupplung nicht im Preis enthalten)	575,-	483,19	○	○	○	93199181
	Windschott	525,-	441,18	○	○	○	32026001
Hirsch Performance							
	Leistungssteigerungskit für 2.0T 154 kW (210 PS) auf 169 kW (230 PS)	1.309,-	1.100,-		○		

Saab Performance by Hirsch / Technische Daten

Saab 9-3 Cabriolet Performance by Hirsch

Motordaten

Zylinder/Ventile	6/4	
Hubraum (cm³)	2792	
Nennleistung in kW (PS) bei U/min	202 (275) bei 5500	
Max. Drehmoment (Nm bei U/min)	400 bei 2000	
Ladeluftkühlung	●	
Nockenwellen	4	
Gemischaubereitung	32-BIT-Motormangement	
Kraftstoffart (Saab Empfehlung)	Super (ROZ 95)	
Schadstoffklasse	Euro 4♦	

6-Gang-Schaltgetriebe	Sentronic- 6-Gang-Automatikgetriebe
------------------------------	--

Fahrleistungen

Höchstgeschwindigkeit (km/h)	250	250
Beschleunigung 0-100 km/h in s	6,7	6,9

Kraftstoffverbrauch

nach Richtlinie EU 1999/100 (l/100km)

Stadtverkehr	15,7	17,3
Außerstädtischer Verkehr	7,6	7,5
Kombinierter Verkehr	10,6	11,1

CO₂-Emission

nach Richtlinie EU 1999/100 (g/km)

Kombinierter Verkehr	254	261
----------------------	-----	-----

www.mobilverzeichnis.de

Serienausstattung (Auszug)

9-3 Cabriolet Performance by Hirsch

Außendesign und Beleuchtung

- 8 x 18"-Leichtmetallräder im 5-Doppelspeichen-Design mit 235/40 R18 95 Y-Bereifung
- Bi-Xenon-Scheinwerfer mit Hochdruck-Scheinwerferreinigungssystem und automatischer Leuchtweitenregulierung
- Doppeltes Auspuffrohr, sichtbar, verchromt
- Edelstahl-Sportauspuffanlage
- Front- und Heckstoßfänger im „Aero“ Design
- Heckspoiler in Wagenfarbe
- Integrierte Nebelscheinwerfer

Innendesign und Sitze

- Aluminiumpedale
- Lederpolster mit passenden Einsätzen in den Türinnenverkleidungen
- Lederschaltknäuf/-hebel
- Beheizbare Vordersitze

Instrumente und Armaturen

- Dekor Mittelkonsole und Handschuhfachdeckel in Mattchromoptik
- Driving-Paket: Tempomat und Saab Car-Computer
- Lederbezogene Instrumenteneinfassung
- Sport-Lederlenkrad mit Einsätzen in Mattchromoptik und Multifunktions-Bedienelementen

Komfort und Praktisches

- Ausstiegsleuchten in den Türen, vorn
- Fußraumbelichtung, vorn
- Getränkehalter, vorn (2)
- Mittelarmlehne, vorn, verschiebbar, inkl. Staufach
- Textilfußmatten, vorn und hinten

Sicherheit

- Hochleistungsbremsanlage, innenbelüftete Bremsscheiben rundum, Durchmesser vorn 345 mm, hinten 292 mm
- Hirsch Exklusiv Sportfahrwerk

Saab Performance by Hirsch

		Euro inkl. 19 % MwSt.	Euro ohne MwSt.
Saab 9-3 Cabriolet M6	202 kW (275 PS)	52.200,-	43.865,55
Saab 9-3 Cabriolet A6	202 kW (275 PS)	54.400,-	45.714,29

Motorisierungsvarianten

- Serienausstattung
- Sonderausstattung

Motorisierung	1.8t	1.8t BioPower	2.0t	2.0t BioPower	2.0T	2.8 Turbo V6	1.9 TiD	1.9 TTiD
Getriebevarianten								
5-Gang-Schaltgetriebe	●	●						
6-Gang-Schaltgetriebe			●	●	●	●	●	●
Sentronic 5-Gang-Automatikgetriebe	○	○	○	○	○			
Sentronic 6-Gang-Automatikgetriebe						○	○	○
Motordaten								
Zylinder/Ventile	4/4	4/4	4/4	4/4	4/4	6/4	4/4	4/4
Hubraum (cm³)	1998	1998	1998	1998	1998	2792	1910	1910
Nennleistung (EU) in kW (PS) bei U/min	110 (150) bei 5500	129 (175) bei 5500 ¹	129 (175) bei 5500	147 (200) bei 5300 ¹	154 (210) bei 5300	188 (255) bei 5500	110 (150) bei 4000	132 (180)
Max. Drehmoment (Nm bei U/min)	240 bei 2000-3500	265 bei 2500-3500	265 bei 2500-3500	300 bei 2500-4000	300 bei 2500-4000	350 bei 2000-2750	320 bei 2000-2750	400 bei 1850-2750 (MT6) 370 bei 1750-3250 (AT6)
Kraftstoffart (Saab Empfehlung)	Super bleifrei (ROZ 95)	Bio-Ethanol (E85) / Superbleifrei	Super bleifrei (ROZ 95)	Bio-Ethanol (E85) / Superbleifrei	Super bleifrei (ROZ 95)	Super bleifrei (ROZ 95)	Diesel	Diesel
Schadstoffklasse	Euro 4	Euro 4	Euro 4	Euro 4	Euro 4	Euro 4	Euro 4	Euro 4
Emissions-Plakette	grün	grün	grün	grün	grün	grün	grün	grün
Fahrleistungen² (Schaltgetriebe/Automatikgetriebe)								
Höchstgeschwindigkeit (km/h)	205/200	215/210	220/215	225/220	230/225	245/240	200/195	220/215
Beschleunigung 0-100 km/h in s	10,5/11,5	8,9/10,1 ¹	9,0/10,5	8,2/9,3 ¹	8,0/9,5	7,2/8,1	10,4/11,8	9,1/9,5
60-100 km/h im 4. Gang in s	11,0	9,9	9,2	8,1 ¹	8,4	6,6	8,2	6,6
80-120 km/h im 5. Gang in s	17,5	15,9 ¹	14,0	11,3 ¹	11,5	8,6	11,0	9,1
Kraftstoffverbrauch² nach Richtlinie EU 1999/100 (l/100km)								
Stadtverkehr	11,7/13,4	11,7/13,4 ³	11,8/13,1	11,8/13,1 ³	12,0/14,0	15,7/17,3	8,4/9,3	8,6/9,5
Außerstädtischer Verkehr	6,7/7,6	6,7/7,6 ³	6,6/7,7	6,6/7,7 ³	7,1/7,6	7,6/7,5	5,1/5,4	5,2/5,5
Kombinierter Verkehr	8,6/9,7	8,6/9,7 ³	8,5/9,7	8,5/9,7 ³	8,9/10,0	10,6/11,1	6,3/7,0	6,4/7,1
CO₂-Emissionen² nach Richtlinie EU 1999/100 (g/km)								
Kombinierter Verkehr	206/233	206/233 ⁴	203/232	203/232 ⁴	213/235	254/266	169/189	173/192

¹ Bei Betrieb mit Bio-Ethanol.

² Die Daten wurden im europäischen Fahrzyklus nach EU-Richtlinie 1999/100 ermittelt.

³ Bei Betrieb mit Bio-Ethanol (E85) liegt der Kraftstoffverbrauch um ca. 30% höher.

⁴ Bei Betrieb mit Bio-Ethanol (E85) ist die CO₂ – Emission fossilen Ursprungs um ca. 80% geringer als bei Betrieb mit Super bleifrei

Antrieb

Quer eingebauter Motor und Frontantrieb.
Voll synchronisiertes 5- oder 6-Gang-Schaltgetriebe. Optional:
Sentronic-5- oder 6-Gang-Automatikgetriebe, elektronisch geregelt

Bremsen

Servounterstützte Scheibenbremsen rundum, innenbelüftet
(vorn innenbelüftet bei 1.8i) mit

- Elektronischem Bremskraftverteiler (EBD)
Verteilt die Bremskraft entsprechend der Gewichtsverteilung im Fahrzeug auf die Vorder- und Hinterräder. Hilft bei schwerer Zuladung den Bremsweg zu verkürzen.
- Antiblockiersystem (ABS)
Verhindert das Blockieren der Räder während des Bremsens. Es ermöglicht gleichzeitiges Bremsen und Lenken.
- Kurven-Bremskontrolle (CBC)
Erhöht das Bremsvermögen und die Spurstabilität, indem es bei einschlagener Lenkung und gleichzeitigem Bremsen die Tendenz zu einseitigem Ziehen der Bremsen verringert.
- Mechanischem Bremsassistenten (MBA)
Verstärkt die Bremskraft bei schneller Betätigung des Bremspedals. Trägt zur Ausschöpfung des Bremspotenzials in Situationen bei, die starkes Bremsen erfordern.

Elektronisches Stabilitätsprogramm (ESP®)

Vergleicht das Fahrzeugverhalten mit den Lenkvorgaben. Bei ersten Anzeichen eines Ausbrechens bremst das System bis zu drei Räder ab und reduziert, falls erforderlich, die Motorleistung. ESP® beinhaltet Traktionskontrolle (TCS) und kann vom Fahrer abgeschaltet werden. TCS leitet die Antriebskraft auf das Vorderrad mit der besten Haftung. Verringert die Gefahr eines seitlichen Wegrutschens beim Beschleunigen auf glattem Untergrund und stabilisiert das Fahrzeug besonders auf stellenweise vereister Fahrbahn.

Fahrwerk

Vorn: McPherson-Federbeine mit integrierten Gasdruckstoßdämpfern und Stabilisatoren. Hinten: Einzelradaufhängung (Mehrlenkersystem) mit gummigelagerter Achse, einem Längslenker, zwei Querlenkern pro Rad. Federbeine mit Gasdruckstoßdämpfern und Stabilisatoren.

Gewichte

Leergewicht: 1650 – 1715 kg
Technisch höchstzulässiges Gesamtgewicht: 2020 kg
Technisch höchstzulässige Anhängelast: 1600 kg (gebremst)
Technisch höchstzulässige Anhängelast: 750 kg (ungebremst)

Insassenschutz

Adaptive Airbags – Sensoren registrieren die Härte des Aufpralls sowie die Sitzposition und erkennen, ob die Sicherheitsgurte angelegt sind. Der Airbag entfaltet sich situationsgerecht mit maximalem Volumen oder mit entsprechend weniger Druck. Für zusätzlichen Insassenschutz bezieht das System die beiden vorderen Sicherheitsgurte mit ein.

Kopf- und Thorax-Seitenairbags bei den Vordersitzen – zweiteilige, auf voller Höhe angebrachte Seitenairbags, die den Kopf- und Brustbereich schützen. Damit sie sich unabhängig von der Sitzstellung immer in Position befinden, sind sie außen in die Rückenlehnen der Vordersitze integriert.

Aktive Kopfstützen (Saab Active Head Restraint – SAHR) in den Vordersitzen senken das Risiko von schweren Nackenwirbelverletzungen. Überschreiten die bei einem Heckaufprall auftreffenden Kräfte einen bestimmten Grenzwert, werden die Kopfstützen durch das sich verlagernde Körpergewicht der Insassen sofort aktiviert. Dabei bewegen sie sich nach vorn und gleichzeitig nach oben, um den Kopf in seiner Rückwärtsbewegung aufzufangen.

Kofferraum

Volumen bei geschlossenem Verdeck: 352 Liter (VDA).
Volumen bei geöffnetem Verdeck: 240 Liter (VDA).

Verdeck

Vollautomatisches, elektrohydraulisches Stoffverdeck aus drei Schichten mit einer beheizbaren Heckscheibe aus Glas. Wintertauglich. Sechs Spriegel für bessere Stabilität auch bei hohen Geschwindigkeiten. Öffnungs- bzw. Schließvorgang bis zu ca. 30 km/h möglich, Dauer ca. 20 Sek.

Lenkung

Servounterstützte Zahnstangenlenkung. In zwei Ebenen verstellbares Lenkrad. Wendekreis: 11,4 m.

Tankvolumen

58 Liter.
62 Liter für 1.8t BioPower und 2.0t BioPower.

Abmessungen

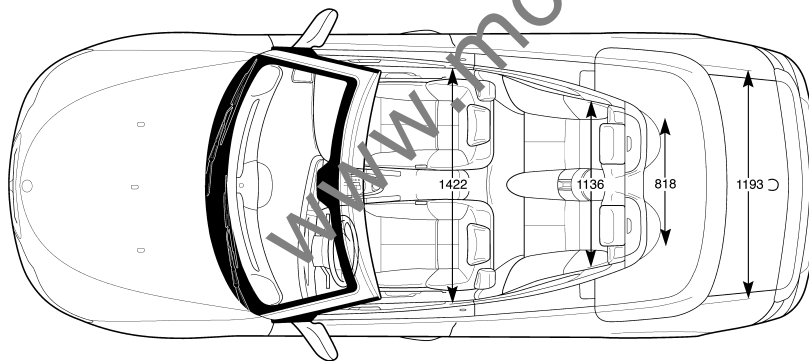
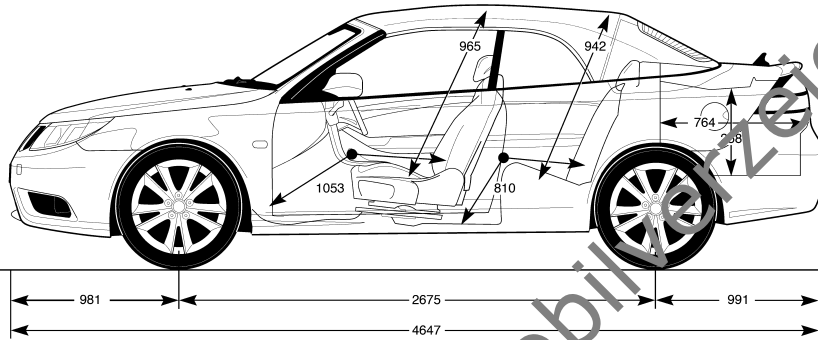
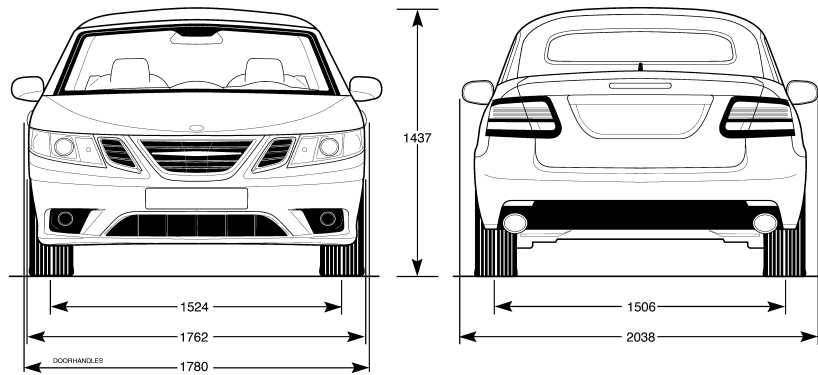

Garantieleistungen

Auf jeden Saab 9-3 gewähren wir zwei Jahre Werksgarantie und zehn Jahre Garantie gegen innere Korrosion auf Karosserieteile. Außerdem sind Sie mit Ihrem Saab Fahrzeug automatisch drei Jahre lang Mitglied bei Saab Assistance.

Saab Assistance Mobilitätsgarantie

Saab Assistance steht für eine schnelle Hilfe rund um die Uhr in nahezu allen Ländern Europas. Sie bietet Hilfestellung bei allen plötzlich auftretenden, unvorhergesehenen Defekten am Fahrzeug, die zu einer unmittelbaren Fahruntüchtigkeit des Fahrzeugs führen können. Dazu gehören auch Pannen wie Reifenschäden oder Batterieausfall. Falls die Werkstatt das Fahrzeug nicht innerhalb von zwei Stunden nach Anlieferung wieder instand setzen kann, stellen wir Ihnen einen Mietwagen oder ein alternatives Transportmittel zur Verfügung oder sorgen für Ihre Unterbringung in einem Hotel gemäß den allgemeinen Vertragsvereinbarungen.

Saab Protection Neuwagen-Anschlussgarantie

Saab Protection bietet Ihnen zusätzliche Sicherheit nach Ablauf der Herstellergarantie. Detaillierte Informationen über Umfang und Dauer dieser Anschlussgarantie erhalten Sie von Ihrem Saab Vertragspartner.

SmartBuy

SmartBuy ist ein Angebot der GMAC Bank GmbH.

Die Vorteile von Finanzierung und Leasing werden im innovativen Angebot der GMAC Bank – dem SmartBuy – zusammengefasst. Sie zahlen niedrige Monatsraten wie beim Leasing und entscheiden erst nach Ende der Laufzeit, ob Sie Ihren Wagen behalten oder zurückgeben möchten. Bis zur endgültigen Entscheidung haben Sie bis zum Vertragsende Zeit, je nach der von Ihnen gewählten Laufzeit. Sie haben am Ende der Laufzeit die folgenden Alternativen:

1. Sie geben das Fahrzeug wie vertraglich vereinbart Ihrem Saab Partner zurück, mit dem Sie diese Option vereinbart haben, und können dann einen neuen SmartBuy-Vertrag abschließen.
2. Sie bezahlen die vorher vereinbarte Schlussrate, und das Fahrzeug gehört Ihnen.
3. Sie finanzieren die Schlussrate zu den günstigen Konditionen der GMAC Bank.

Mehr Informationen erhalten Sie unter www.gmacbank.de

Finanzierung

Sie wollen ein neues oder gebrauchtes Saab Modell erwerben und dabei finanziell flexibel bleiben? Eine Finanzierung über die GMAC Bank kann nach Bedarf auf Ihre finanziellen Möglichkeiten zugeschnitten werden. So können Sie mit Wahl der Laufzeit und Höhe der Anzahlung, wobei Ihr altes Fahrzeug mit eingerechnet werden kann, die Höhe der monatlichen Rate beeinflussen. Auch wenn Sie schon vorher auf ein anderes Modell umsteigen wollen, zeigt sich die GMAC Bank als fairer Partner. Über die Möglichkeiten einer Umfinanzierung sprechen Sie bitte mit Ihrem Saab Partner. Mehr Informationen erhalten Sie unter www.gmacbank.de

SmartLease

SmartLease ist ein Angebot der GMAC Leasing GmbH. Beim SmartLease zahlen Sie nicht für das Fahrzeug selbst, sondern nur für dessen Nutzung. Entsprechend niedrig sind die Monatsraten. So kommen Sie schnell zu dem Saab, den Sie sich wünschen – mit niedrigen Monatsraten, die Ihren Fahrspaß erhöhen und Ihren Finanzen Spielraum lassen, damit Sie sich auch andere Wünsche erfüllen können. Mehr Informationen erhalten Sie unter www.gmacbank.de

Restschuldversicherung/Leasingratenversicherung

Sie übernehmen die Zahlungen, die im Falle Ihrer Erwerbsunfähigkeit nicht mehr gedeckt sind. Ab der 2. Rate der Erwerbsunfähigkeit übernimmt die Restschuldversicherung die Zahlung der monatlichen Rate bis zur Wiedereingetragung bzw. die noch offenen Leasingraten (Leasingratenversicherung). Im Todesfall wird der noch offene Darlehensbetrag abgelöst. Somit entsteht für Ihre Familie und Sie im Ernstfall keine Mehrbelastung. Mehr Informationen erhalten Sie unter www.gmacbank.de

SmartCover

SmartLease, Finanzierung oder SmartBuy plus Versicherung: Das ist SmartCover, das clevere Komplettpaket. Mit diesem Paket haben Sie die wichtigsten Fahrzeugkosten auf lange Sicht im Blick und unter Kontrolle. In den günstigen Monatsraten enthalten sind eine unbegrenzte Haftpflichtversicherung inklusive Schutzbrief, Voll- und Teilkaskoversicherung sowie eine Neuwagen-Anschlussgarantie, die Ihnen nach Ablauf der Werksgarantie für bis zu zwei weitere Jahre Reparaturkosten erspart. Mehr Informationen erhalten Sie unter www.gmacbank.de

International & Diplomat Sales (IDS)

International & Diplomat Sales (IDS) – Interessenten mit diplomatischem Status sowie einem internationalen Personenkreis, der nicht die deutsche Staatsbürgerschaft besitzt, erhalten unter bestimmten Voraussetzungen das Saab Modellprogramm in der Spezifikation ihres jeweiligen Landes. Weitere Informationen unter www.saab.de/ids

www.mobilverzeichnis.de

www.saab.de

Saab Deutschland GmbH, Friedrich-Lutzmann-Ring, 65423 Rüsselsheim
Infoline: 01802 249595 (6 Cent pro Anruf)

D Art. No. 1612 Printed in Germany. Copyright Saab Deutschland GmbH, 2007. Gedruckt auf chlorfreiem, recyclingfähigem Papier. Alle Angaben und Abbildungen in dieser Broschüre basieren auf den zum Zeitpunkt der Drucklegung (Juni 2007) gültigen Fahrzeugspezifikationen. Jede Serienproduktion technischer Teile unterliegt Fertigungsschwankungen. Die in dieser Broschüre angegebenen Daten sind deshalb als offizielle Nenndaten der Serie zu verstehen. Bei jedem individuellen Einzelfahrzeug sind hiervon Abweichungen im Rahmen der gesetzlich zulässigen Toleranzen möglich. Modellprogramm, technische Daten und Ausstattungsmerkmale können sich länderspezifisch unterscheiden. Änderungen – auch ohne vorherige Ankündigung – bleiben vorbehalten. Ihr Saab Vertragspartner gibt Ihnen gerne aktuelle Informationen.

Saab AB und Saab Automobil AB sind heute zwei eigenständige Unternehmen mit einer gemeinsamen Vergangenheit. Saab Personewagen werden von Saab Automobil AB gebaut (ein Tochterunternehmen der General Motors Corporation). Saab AB ist hauptsächlich in den Bereichen Verteidigung, Luftfahrt und Raumfahrt sowie zivile Sicherheit tätig. Weitere Informationen über Saab AB finden Sie unter www.saabgroup.com.