

Saab **93**
Cabriolet
Cabriolet Special Edition
Modelljahr 2009

Ausstattung & Preise

Gültig ab 15. Dezember 2008

www.mobilverzeichnis.de

- 3 Preise gültig ab 15. Dezember 2008
- 4 Serienausstattung
- 6 Außenfarben
- 7 Sonderausstattung
- 14 Zubehör
- 15 Motorisierungsvarianten
- 17 Technische Daten
- 18 Abmessungen
- 19 Garantie, Finanzierung und Service

www.mobilverzeichnis.de

Preise gültig ab 15. Dezember 2008

		Euro inkl. 19 % MwSt. ohne MwSt.	Euro inkl. 19 % MwSt. ohne MwSt.	Euro inkl. 19 % MwSt. ohne MwSt.	Euro inkl. 19 % MwSt. ohne MwSt.
Saab 9-3 Cabriolet					
		Linear	Vector	Aero	Special Edition
1.8t	110 kW (150 PS)	34.700,-	37.600,-		
		29.159,66	31.596,64		
1.8t BioPower	129 kW (175 PS)	35.700,-	38.600,-		
		30.000,-	32.436,97		
2.0t	129 kW (175 PS)	36.500,-	39.400,-		
		30.672,27	33.109,24		
2.0t BioPower	147 kW (200 PS)	37.500,-	40.400,-	42.500,-	44.490,-
		31.512,61	33.949,58	35.714,29	37.386,55
2.0T	154 kW (210 PS)		41.250,-	43.350,-	45.340,-
			34.663,87	36.428,57	38.100,84
2.8 Turbo	206 kW (280 PS)			46.350,-	48.340,-
				38.949,58	40.621,85
1.9 TiD	110 kW (150 PS)	36.400,-	39.300,-		
		30.588,24	33.025,21		
1.9 TTiD	132 kW (180 PS)	38.150,-	41.050,-	43.150,-	45.140,-
		32.058,82	34.495,80	36.260,50	37.932,77

Alle Dieselmotoren sind serienmäßig mit einem Dieselpartikelfilter ausgestattet.

Alle Preisangaben sind unverbindliche Preisempfehlungen ab Lager der Saab Deutschland GmbH. Technische Änderungen vorbehalten.

Designlinie Linear

Außendesign und Beleuchtung

- 6,5 x 16"-Stahlräder, Radvollblenden mit 215/55 R16-Bereifung
- Dekorleiste an Heckklappe in Mattchromoptik
- Dritte Bremsleuchte
- Exterieurumfänge und Türgriffe in Wagenfarbe (Frontschürze, Heckstoßfänger, Seitenschürzen und Außenspiegel)
- faltverdeck schwarz, elektrohydraulisch, vollautomatisch zu öffnen bis ca. 30 km/h, mit beheizbarer Heckscheibe aus Glas
- Heckleuchten in Rauchglasoptik
- Motorschriftzug unterhalb der Heckleuchte
- Nebelschlussleuchte mit automatischer Abschaltung nach Motorstopp
- Scheinwerfer in Klarglasoptik
- Seitenblinker, weiß
- Standlicht vorn als LED Lichtband
- Umlaufdekor in Wagenfarbe (Surround-Trim)

Innendesign und Sitze

- 3-Speichen-Lenkrad, axial und vertikal verstellbar mit Multifunktions-Bedienelementen
- Dekor Mittelkonsole und Cockpit in schwarz
- Fahrer-/ Beifahrersitz manuell verstellbar
- Fahrer- und Beifahrersitz höhenverstellbar
- Stoff-Lederpolster
- Kopfstützen, hinten, versenkbar
- Lederschaltknaufl-/hebel mit Dekoreinsatz, mattchrom
- Mittelarmlehne vorn, starr
- Sportsitze mit Easy-Entry-Funktion
- Türgriffe, innen, verchromt

Instrumente und Armaturen

- Drehzahlmesser
- Instrumentenbeleuchtung dimmbar
- Instrumenteneinfassung in Mattchromoptik
- Profiler und Saab Informations-Display (SID), Außentemperatur, Radioanzeige, Uhr, Servicemeldungen, Warnanzeigen, individuelle Einstellmöglichkeiten für Klimaanlage, Saab Parking Assistance, Regensensor, Diebstahlwarnanlage (teilw. Sonderausstattung)
- Saab Infotainment 70: Radio AT/MP3, CD-Player, MP3-kompatibel, 70 Watt, 4 Lautsprecher, AUX-Anschluss
- Tacho geteilt: 0-140 km/h, 140-260 km/h
- Turbo-Ladedruckanzeige (nur 2.0t, 2.0t BioPower und 1.9 TTiD)

Komfort und Praktisches

- 12-V-Steckdose, vorn
- Außenspiegel elektrisch verstell- und beheizbar
- Automatisch erweiternder Kofferraum (CargoSET)
- Fensterheber elektrisch, vorn und hinten
- Follow-me-home- und Lead-me-to-the-car-Funktion
- Handschuhfach mit Beleuchtung, kühlbar
- Heckscheibe elektrisch beheizbar
- Heiz- und Belüftungssystem vorn: 4 individuell einstellbare Auslässe und Belüftung der Frontscheibe
- Höheneinstellung für Scheinwerfer an der Instrumententafel
- Klimatisierungsautomatik mit 2 Temperaturzonen
- Kofferraumbeleuchtung
- Leseleuchten, vorn (2)
- Parkscheibhalter, Fahrerseite
- Scheiben getönt und wärmeabsorbierend
- Scheibenwaschdüsen (2)
- SmartSlot-Aufbewahrungssystem in der Mittelkonsole
- Sonnenblenden mit Kosmetikspiegel, beleuchtet
- Staufach in der Mittelkonsole
- Stangehen in den Türen
- Taschen an den Rückenlehnen der Vordersitze
- Verwarrösen im Kofferraum
- Zentralverriegelung mit Fernsteuerung, inkl. Tankdeckelverriegelung

Sicherheit

- Adaptive Airbags Fahrer- und Beifahrerseite, Seitenairbags, vorn, für Kopf- und Brustbereich
- Aktive Kopfstützen (SAHR 2), vorn
- Antiblockiersystem (ABS)
- Anti-Submarining auf allen Plätzen
- Aufprallabsorbierende Stoßfänger (bis 8 km/h)
- Bremsanlage mit innenbelüfteten Bremsscheiben rundum, Durchmesser vorn 302 mm, hinten 292 mm
- ComeSense, verzögert Warnmeldungen mit niedriger Priorität und lenkt somit in Gefahrensituationen nicht ab
- Doppelton-Signalhorn
- Dreipunkt-Automatikgurte auf allen Plätzen, vorn integriert in Sitze (ABTS)
- Elektronischer Bremskraftverteiler (EBD)
- Elektronisches Stabilitätsprogramm (ESP®) (nicht für 1.9 TTiD)
- Elektronisches Stabilitätsprogramm Plus (ESP® Plus) (nur für 1.9 TTiD)
- Funktionsfehleranzeige für Außenbeleuchtung
- Funktionsfehleranzeige für Bremssystem
- Gurtanlegeerinnerungsfunktion, optisch und akustisch
- Gurtstraffer automatisch, vorn und hinten
- Handschuhfach, abschließbar

- ISOFIX-Vorbereitung für Kindersitzbefestigung, hinten
- Kopfstützen, vorn und hinten, verstellbar
- Kurven-Bremskontrolle (CBC)
- Mechanischer Bremsassistent (MBA)
- Night-Panel-Funktion
- Notlauftrad
- Seitenaufprallschutz
- Sicherheitspedale
- Sicherheitstürgriffe
- Stromkreisunterbrechung bei Crash (nur Benzinmotoren)
- Traktionskontrolle (TCS)
- Überrollschutz, sensorgesteuert auslösend (Roll-Over-Bars), integriert in Rücksitze
- Warndreieck
- Wegfahrsperre

Zusätzliche Serienausstattung für 1.9 TiD und 1.9 TTiD

- Dieselpartikelfilter

Designlinie Vector

Ergänzungen/Änderungen gegenüber Linear

Außendesign und Beleuchtung

- 6,5 x 16"-Leichtmetallräder, 14-Speichen-Design (Q95) mit 215/55 R16 Bereifung
- Integrierte Nebelscheinwerfer

Innendesign und Sitze

- Dekor Mittelkonsole und Cockpit in Mattchromoptik
- Einstiegsleisten mit Schriftzug „Vector“
- Lederpolster mit passenden Einsätzen in den Türinnenverkleidungen
- Lederschaltknäuf/-hebel
- Sport-Lederlenkrad mit Einsätzen aus perforiertem Leder und Multifunktions-Bedienelementen
- Taschen an den Rückenlehnen der Vordersitze
- Beheizbare Vordersitze

Instrumente und Armaturen

- Turbo-Ladedruckanzeige (nur 2.0t, 2.0t BioPower, 2.0T und 1.9 TTiD)

Komfort und Praktisches

- Ausstiegsleuchten in den Türen, vorn
- Fußraumbeleuchtung, vorn
- Getränkehalter, vorn (2)
- Mittelarmlehne, vorn, verschiebbar, inkl. Staufach
- Textilfußmatten, vorn und hinten

Designlinie Aero

Ergänzungen/Änderungen gegenüber Linear

Außendesign und Beleuchtung

- 7,5 x 17"-Leichtmetallräder, 5-Speichen-Design (PGT) mit 235/45 R17-Bereifung
- Bi-Xenon-Scheinwerfer mit Hochdruck-Scheinwerferreinigungssystem und automatischer Leuchtweitenregelung
- Doppelpes Auspuffrohr, sichtbar, verchromt
- Front- und Heckstoßfänger im Aero-Design
- Heckspoiler in Wagenfarbe
- Integrierte Nebelscheinwerfer
- Schriftzug "Aero" auf der Heckklappe

Innendesign und Sitze

- Dekor Mittelkonsole und Cockpit in Mattchromoptik
- Einstiegsleisten mit Schriftzug „Aero“
- Lederpolster mit passenden Einsätzen in den Türinnenverkleidungen
- Lederschaltknäuf/-hebel
- Sport-Lederlenkrad mit Einsätzen in perforiertem Leder und Multifunktions-Bedienelementen
- Taschen an den Rückenlehnen der Vordersitze
- Beheizbare Vordersitze

Instrumente und Armaturen

- Driving-Paket: Tempomat und Saab Car-Computer
- Turbo-Ladedruckanzeige

Komfort und Praktisches

- Ausstiegsleuchten in den Türen, vorn
- Fußraumbeleuchtung, vorn
- Getränkehalter, vorn (2)
- Mittelarmlehne, vorn, verschiebbar, inkl. Staufach
- Textilfußmatten, vorn und hinten

Sicherheit

- Elektronisches Stabilitätsprogramm Plus (ESP® Plus)
- Hochleistungsbremsanlage, innenbelüftete Bremsscheiben rundum, Durchmesser vorn 314 mm, hinten 292 mm
- Sportfahrwerk, 10 mm tiefergelegt, sportlich abgestimmt (1.9 TTiD nur Sport-Stoßdämpfer)

Serienausstattung

Designlinie Special Edition¹

Ergänzung/Änderung gegenüber Aero

Außendesign und Beleuchtung

- 7,5 x 18"-Leichtmetallräder, 6-Speichen-Design (WQV) mit 225/45 R18-Bereifung
- Dekorleiste an Heckklappe in Anthrazit
- Front mit anthrazitfarbenen Elementen
- Tiefere Spoilerlippe mit integriertem Lufteinlass

Innendesign und Sitze

- Dekor der Mittelkonsole und Cockpit in Carbonoptik
- Sport-Lederlenkrad-II mit Einsätzen aus perforiertem Leder und Multifunktionsbedienelemente
- Textilfußmatten mit farblich abgesetzter Einfassung

Sicherheit

- Reifendruck-Kontrollsystem

Außenfarben

	Code		Code		Code
Schwarz	2QU	Nocturnblau metallic	1XU	Carbongrau metallic	GAG
Laserrot	4VU	Stahlgrau metallic	1EU	Glasgrau metallic	GAH
Arctic White	10U	Electric Blue Metallic	5JU	Bright Champagne metallic ²	GAI
Inca Gelb	04U	Iceblue metallic	5TU		
Jetblack metallic	5MU	Kristallsilber metallic	05U		

¹ Special Edition nur in den Lackierungen Bright Champagne metallic, Jetblack metallic und Carbongrau metallic erhältlich.

² Nur für Special Edition.



Sonderausstattung

● Serienausrüstung ○ Sonderausstattung	Euro inkl. 19 % MwSt.	ohne MwSt.	Linear	Vector	Aero	Special Edition	Code
Pakete							
Standard-Paket S Textilfußmatten, vorn und hinten, Getränkehalter, Mittelarmlehne, vorn, verstellbar	350,-	294,12	○	●	●	●	XEMN
Business-Paket Standard BS Saab Infotainment Plus 150, Radio AM/FM, CD-Player MP3 kompatibel, 150 Watt, 7 Lautsprecher, AUX- Anschluss, Saab Navigationssystem mit 6.5"-Farb- Touchscreen und Sprachsteuerung, Europakarte, Bluetooth™ Telefon-Integrationssystem mit Sprach- steuerung ¹	2.830,-	2.378,15	○	○	○	○	XENC
Business-Paket 300 B Saab Infotainment Plus 300, Radio AM/FM, CD-Player MP3 kompatibel, 300 Watt, 10 Lautsprecher, AUX- Anschluss, Saab Navigationssystem mit 6.5"-Farb- Touchscreen und Sprachsteuerung, Europakarte, Blue- tooth™ Telefon-Integrationssystem mit Sprachsteuer- ung ¹ (nicht in Verbindung mit TB/TL39)	3.320,-	2.789,92*	○	○	○	○	XEMP
Comfort-Paket C Außenspiegel elektrisch anklappbar, Saab Parking As- sistance, Komfortbedienung für elektrische Fensterhe- ber und für das faltverdeck, Tempomat, Saab Car- Computer 2	1.080,-	907,56	○	○			XEMQ
	570,-	478,99			○	○	XEMR
Diebstahlschutz-Paket Diebstahlwarnanlage inkl. Kippsensoren, akustische und optische Warnung, Stromkreisunterbrechung, Innen- raum-Bewegungssensor (abschaltbar), Sicherheits- schließsystem „TSL“ (Türen lassen sich nur mit der Fernbedienung oder dem Notschlüssel aufschließen, nicht durch „Ziehen“ des Türverriegelungsknopfes)	460,-	386,55	○	○	○	○	UA0
Driving-Paket D Tempomat und Saab Car-Computer	480,-	403,36	○	○	●	●	IIN

¹ Bluetooth Verbindung nur für bestimmte Telefone der Marken Motorola, Siemens, Nokia und Sony Ericsson.
Einzeloptionen, die auch in Paketen enthalten sind, werden im Folgenden mit der entsprechenden Paketbezeichnung gekennzeichnet.

B BS C D S SI X





Sonderausstattung

	● Serienausstattung ○ Sonderausstattung	Euro inkl. 19 % MwSt.	ohne MwSt.	Linear	Vector	Aero	Special Edition	Code
Pakete								
Salomon X-Paket X								
Sportfahrwerk, 7,5 x 18"-Leichtmetallräder im 5-Speichen-Design (Q96), mit Bereifung 225/45 R18, inkl. Reifendruck-Kontrollsystem, Sport-Lederpolster in schwarz (TB06) oder sandbeige (TL06), Dekor Mittelkonsole und Cockpit in Carbonoptik (nicht für 1.9 TiD und 1.9 TTD)								
Für Schaltgetriebe		1.980,-	1.663,87			○		XEMU
Für Automatikgetriebe inkl. Tipptasten am Lenkrad		2.250,-	1.890,76			○		XEPR
Sicht-Paket SI								
Regensensor, Innenrückspiegel und beide Außenspiegel mit automatischer Abblendvorrichtung, Bi-Xenon-Kurvenlicht mit Automatischer Leuchtweitenregelung, Hochdruck-Scheinwerferreinigungssystem, integrierte Nebelscheinwerfer								
		1.590,-	1.336,13	○				XFSI
		1.390,-	1.168,07		○			XFSH
		660,-	554,62			○	○	XFSG
Räder								
	Leichtmetallräder 6,5 x 16" 14-Speichen-Design, mit Bereifung 215/55 R16	940,-	789,92	○	●			Q95
	Leichtmetallräder 7 x 17" 5-Speichen-Design „Twin“ mit Bereifung 225/45 R17	1.640,-	1.378,15	○				N80
	Leichtmetallräder 7,5 x 17" 5-Speichen-Design, mit Bereifung 235/45 R17	700,-	588,24		○			
		850,-	714,29		○			QU9

Einzeloptionen, die auch in Paketen enthalten sind, werden im Folgenden mit der entsprechenden Paketbezeichnung gekennzeichnet.

B BS C D S SI X

Sonderausstattung

		Euro inkl. 19 % MwSt.	ohne MwSt.	Linear	Vector	Aero	Special Edition	Code
Räder								
	Leichtmetallräder 7,5 x 17" 5-Speichen-Design, mit Bereifung 235/45 R17					●		PGT
Wie zuvor, jedoch inkl. Reifendruck-Kontrollsystem		300,-	252,10					
	Leichtmetallräder 7,5 x 18" 10-Speichen-Design, mit Bereifung 225/45 R18	2.500,-	2.100,84	○				PFV
		1.560,-	1.310,92					
		620,-	521,01			○		
	Leichtmetallräder 7,5 x 18" ✕ 5-Speichen-Design, mit Bereifung 225/45 R18, inkl. Reifendruck-Kontrollsystem	2.020,-	1.697,46		○			Q96
		1.080,-	907,56			○		
	Leichtmetallräder 7,5 x 18" 6-Speichen-Design „Twin“, mit Bereifung 235/45 R18, inkl. Reifendruck-Kontrollsystem						●	WQV
Getriebe und Fahrwerk								
	Sentronic 5-Gang-Automatikgetriebe für 1.8t, 1.8t BioPower, 2.0t, 2.0t BioPower und 2.0T	1.950,-	1.638,66	○	○	○	○	
	Sentronic 6-Gang-Automatikgetriebe Für 2.8 Turbo, 1.9 TiD und 1.9 TTiD	2.200,-	1.848,74	○	○	○	○	
	Sportfahrwerk ✕ 10 mm tiefergelegt, Federn und Stoßdämpfer sportlich abgestimmt (nicht in Verbindung mit 16“, nicht für 1.9 TiD und 1.9 TTiD)	330,-	277,31	○	○	●	●	II2
	Tipptasten am Lenkrad ✕ für Sentronic 5- oder 6-Gang-Automatikgetriebe	340,-	285,71	○	○	○	○	II7

Sonderausstattung

● Serienausrüstung ○ Sonderausstattung	Euro inkl. 19 % MwSt.	ohne MwSt.	Linear	Vector	Aero	Special Edition	Code
Außendesign und Beleuchtung							
Bi-Xenon-Scheinwerfer P mit Hochdruck-Scheinwerferreinigungssystem und automatischer Leuchtweitenregelung	940,-	789,92	○	○	●	●	TT6
Adaptives Bi-Xenon-Kurvenlicht SI adaptives Fahrlicht mit dynamischen Kurvenlicht und adaptivem Autobahnlicht mit Hochdruck-Scheinwerfer- reinigungssystem und automatischer Leuchtweiten- regelung	1.350,-	1.134,45	○	○	○	○	TT2
Hochdruck-Scheinwerferreinigungssystem SI (Serienausrüstung mit Bi-Xenon-Scheinwerfern oder Bi-Xenon-Kurvenlicht)	260,-	218,49	○	○	●	●	CE4
Entfall Motorschriftzug auf Heckklappe	ohne Mehrpreis		○	○			W9E
Faltverdeck in Blau	220,-	184,87	○	○	○	○	32T
Faltverdeck in Beige	220,-	184,87	○	○	○	○	68T
Faltverdeck in Grau	220,-	184,87	○	○	○	○	18T
Integrierte Nebelscheinwerfer SI	250,-	210,08	○	●	●	●	T96
Metallic-Lackierung	790,-	663,87	○	○	○	●	
Innendesign und Sitze							
Dekor Mittelkonsole und Dekorleiste Cockpit in							
gemasertes Holzoptik	220,-	193,28	○				IIF
Carbonoptik	100,-	84,03		○			IJ5
Carbonoptik	150,-	126,05		○	○	●	IJ5
Lederlenkrad mit Multifunktions-Bedienelementen	180,-	151,26	○				N34
Sport-Lederlenkrad mit Einsätzen in Mattchromoptik und Multifunktions- Bedienelementen	90,-	75,63			○		N59
Stoff-Lederimitat-Kombination							
schwarz mit schwarzem Stoffeinsatz			●				TB39
sandbeige mit schwarzem Stoffeinsatz			●				TL39

● ○	Serienausstattung Sonderausstattung	Euro inkl. 19 % MwSt.	ohne MwSt.	Linear	Vector	Aero	Special Edition	Code
Innendesign und Sitze								
Lederpolster¹								
mit passenden Einsätzen in den Türverkleidungen sowie Taschen in den Rücklehnen der Vordersitze, inkl. beheizbarer Vordersitze								
	schwarz	1.890,-	1.588,24	○ ²	●	●	●	TB20
	sandbeige	1.890,-	1.588,24	○ ²	●	●	●	TL20
Sport-Lederpolster mit Kontrasteinsätzen in den Sitzflächen¹ <input checked="" type="checkbox"/>								
	schwarz (Kontrasteinsätze in sandbeige)	330,-	277,31		○	○	○	TB06
	sandbeige (Kontrasteinsätze in schwarz)	330,-	277,31		○	○	○	TL06
Lederpolster, Sport Premium								
Semi-Anilinleder mit weicher, glatter Oberfläche mit passenden Einsätzen in Türinnenverkleidungen, inkl. beheizbarer Vordersitze								
	schwarz	3.390,-	2.848,74	○ ²				TB52
		1.500,-	1.260,50		○	○	○	
	sandbeige	3.390,-	2.848,74	○ ²				TL52
		1.500,-	1.260,50		○	○	○	
	schwarz/grau	3.390,-	2.848,74	○ ²				TK52
		1.500,-	1.260,50		○	○	○	
Fahrersitz elektrisch verstellbar								
ohne Memory-Funktion								
		690,-	579,83	○	○	○	○	IIo
Fahrer- und Beifahrersitz elektrisch verstellbar								
mit 3fach-Memory-Funktion für Fahrersitz- und Außen- spiegel-Einstellung, aktivierbare Absenkung des Außen- spiegels, Beifahrerseite zur Beobachtung der Bürger- steigkante beim Einparken (nicht in Verbindung mit TB/TL39)								
		1.170,-	983,19	○	○	○	○	IIQ
Vordersitze beheizbar								
		340,-	285,71	○	●	●	●	KA1

¹ Kontaktflächen an Sitz und Lehne überwiegend aus Naturleder. Sitzrücken und Türverkleidungen aus Lederimitat.

² Nur in Verbindung mit Lederlenkrad bestellbar.

Sonderausstattung

● ○	Serienausstattung Sonderausstattung	Euro inkl. 19 % MwSt.	ohne MwSt.	Linear	Vector	Aero	Special Edition	Code
Audiosysteme, Kommunikation und Navigation								
●	Saab Infotainment 150 inkl. CD-Player Saab Infotainment 150, Radio AM/FM, CD-Player MP3 kompatibel, 150 Watt, 7 Lautsprecher, AUX-Anschluss	330,-	277,31	○	○	○	○	IIT
●	Saab Infotainment 150 inkl. CD-Wechsler Saab Infotainment 150, Radio AM/FM, 6fach CD-Wechsler MP3 kompatibel, 150 Watt, 7 Lautsprecher, AUX-Anschluss	840,-	705,88	○	○	○	○	IIU
●	Saab Infotainment 300 inkl. CD-Wechsler Saab Infotainment 300, Radio AM/FM, 6fach CD-Wechsler MP3 kompatibel, 300 Watt, 10 Lautsprecher, AUX-Anschluss (nicht in Verbindung mit TB/TL39)	1.250,-	1.050,42	○	○	○	○	IIV
●	Saab Infotainment Plus 150 BS inkl. Navigationssystem Saab Infotainment Plus 150, Radio AM/FM, CD-Player MP3 kompatibel, 150 Watt, 7 Lautsprecher, AUX-Anschluss, Saab Navigationssystem mit 6.5"-Farb-Touchscreen und Sprachsteuerung, Europakarte	2.730,-	2.294,12	○	○	○	○	IIZ
●	Saab Infotainment Plus 300 inkl. Navigationssystem B Saab Infotainment Plus 300, Radio AM/FM, CD-Player MP3 kompatibel, 300 Watt, 10 Lautsprecher, AUX-Anschluss, Saab Navigationssystem mit 6.5"-Farb-Touchscreen und Sprachsteuerung, Europakarte (nicht in Verbindung mit TB/TL39)	3.120,-	2.621,85	○	○	○	○	IIO
●	Vorbereitung für Freisprecheinrichtung zum Anschluss der Schnittstelle an das Mobiltelefon, enthält aktivierte Dachantenne, Mikrofon und Verkabelung (notwendige Blackbox und Mobiltelefonhalter als Saab Zubehör erhältlich)	180,-	151,26	○	○	○	○	IKK
●	Bluetooth™ Telefon-Integrationsystem BS  Telefonbedienung über Tasten am Lenkrad oder per Sprachsteuerung (für die Nutzung der Ladefunktion und GSM Fahrzeugantenne ist eine Halterung und eine telefonspezifische Ladeschale aus dem Original Saab Zubehörprogramm erforderlich) ¹	650,-	546,22	○	○	○	○	IKM

¹ Bluetooth Verbindung nur für bestimmte Telefone der Marken Motorola, Siemens, Nokia und Sony Ericsson.

Sonderausstattung

	Euro inkl. 19 % MwSt.	ohne MwSt.	Linear	Vector	Aero	Special Edition	Code
Komfort und Praktisches							
Aschenbecher	60,-	50,42	<input type="radio"/>	<input type="radio"/>	<input type="radio"/>	<input type="radio"/>	D11
Außenspiegel elektrisch anklappbar C	290,-	243,70	<input type="radio"/>	<input type="radio"/>	<input type="radio"/>	<input type="radio"/>	IIR
Innenrückspiegel und beide Außenspiegel SI mit automatischer Abblendfunktion	320,-	268,91	<input type="radio"/>	<input type="radio"/>	<input type="radio"/>	<input type="radio"/>	IIC
Komfortbedienung C für elektrische Fensterheber vorn und das faltverdeck	160,-	134,45	<input type="radio"/>	<input type="radio"/>	<input type="radio"/>	<input type="radio"/>	AZ4
Motorblockheizer zum Aufheizen des Kühlwassers, Anschluss an 220 V Steckdose, notwendig bei reinem E85 Betrieb unter Minus 15° C Außentemperatur (nur für 1.8t BioPower und 2.0t BioPower)	200,-	168,07	<input type="radio"/>	<input type="radio"/>	<input type="radio"/>	<input type="radio"/>	IJ0
Regensensor SI	120,-	100,84	<input type="radio"/>	<input type="radio"/>	<input type="radio"/>	<input type="radio"/>	CE1
Saab Parking Assistance C erleichtert das Einparken durch akustisches Anzeigen des hinteren Abstandes	430,-	361,34	<input type="radio"/>	<input type="radio"/>	<input type="radio"/>	<input type="radio"/>	UD7
Standheizung Aktivierung zeitgesteuert, 3 verschiedene Startzeiten wählbar, automatische Aktivierung von Zuheizfunktion im Fahrbetrieb (nur für 1.9 TiD und 1.9 TTiD)	980,-	823,53	<input type="radio"/>	<input type="radio"/>	<input type="radio"/>	<input type="radio"/>	K07

Zubehör

	● Serienausstattung								
	○ Sonderausstattung	Euro	inkl. 19 % MwSt.	ohne MwSt.	Linear	Vector	Aero	Special Edition	Code
Zubehör									
Abnehmbare Anhängerkupplung		540,-		453,78	○	○	○	○	32026047
CD-Magazin		70,-		58,82	○	○	○	○	12795210
Fahrradträger für Anhängerkupplung (Anhängerkupplung nicht im Preis enthalten)		688,-		578,15	○	○	○	○	93199827
Vorwärts gerichteter Kindersitz , 3-10 Jahre oder einem Gewicht von 15-36 kg, abnehmbare Polster		170,-		142,86	○	○	○	○	12799916
Laderaummatte, schwarz		100,-		84,03	○	○	○	○	12797273
Netztasche		70,-		58,82	○	○	○	○	32025782
Windschott		550,-		462,18	○	○	○	○	32026001

www.mobilverzeichnis.de

Über weiteres Zubehör informiert Sie Ihr Saab Service Partner. Evtl. Einbau- und Lackierkosten sind nicht enthalten.

Motorisierungsvarianten

- Serienausstattung
- Sonderausstattung

Motorisierung	1.8t	1.8t BioPower	2.0t	2.0t BioPower	2.0T	2.8 Turbo V6	1.9 TiD	1.9 TTiD
Getriebevarianten								
6-Gang-Schaltgetriebe	●	●	●	●	●	●	●	●
Sentrionic 5-Gang-Automatikgetriebe	○	○	○	○	○			
Sentrionic 6-Gang-Automatikgetriebe						○	○	○
Motordaten								
Zylinder/Ventile	4/4	4/4	4/4	4/4	4/4	6/4	4/4	4/4
Hubraum (cm ³)	1998	1998	1998	1998	1998	2792	1910	1910
Nennleistung (EU) in kW (PS) bei U/min	110 (150) bei 5500	129 (175) bei 5500 ¹	129 (175) bei 5500	147 (200) bei 5300 ¹	154 (210) bei 5300	206 (280) bei 5300	110 (150) bei 4000	132 (180) bei 4000
Max. Drehmoment (Nm bei U/min)	240 bei 2000–3500	265 bei 2500–3500	265 bei 2500–3500	300 bei 2500–4000	300 bei 2500–4000	370 bei 1800–5300	320 bei 2000–2750	400 bei 1850–2750 (MT6) 370 bei 1750–3250 (AT6)
Kraftstoffart (Saab Empfehlung)	Super bleifrei (ROZ 95)	Bio-Ethanol (E85) / Super bleifrei	Super bleifrei (ROZ 95)	Bio-Ethanol (E85) / Super bleifrei	Super bleifrei (ROZ 95)	SuperPlus bleifrei (ROZ 98)	Diesel	Diesel
Schadstoffklasse	Euro 4	Euro 4	Euro 4	Euro 4	Euro 4	Euro 4	Euro 4	Euro 4
Emissions-Plakette	grün	grün	grün	grün	grün	grün	grün	grün
Fahrleistungen² (Schaltgetriebe/Automatikgetriebe)								
Höchstgeschwindigkeit (km/h)	205/200	210/210	20/215	225/220	225/225	250/245	200/195	220/215
Beschleunigung 0-100 km/h in s	10,5/11,5	8,9/10,1 ¹	9,0/10,5	8,2/9,3 ¹	8,0/9,5	7,2/8,1	10,4/11,8	9,1/9,5
60-100 km/h im 4. Gang in s	11,0	9,9 ¹	9,0	8,1 ¹	8,4	6,6	8,2	7,1
80-120 km/h im 5. Gang in s	17,5	15,1 ¹	12,5	11,2 ¹	11,5	8,6	11,0	9,6

¹ Bei Betrieb mit Bio-Ethanol.

² Die Daten wurden im europäischen Fahrzyklus nach EU-Richtlinie 1999/100 ermittelt.

Motorisierungsvarianten

- Serienausstattung
- Sonderausstattung

Motorisierung	1.8t	1.8t BioPower	2.0t	2.0t BioPower	2.0T	2.8 Turbo V6	1.9 TiD	1.9 TTiD
Kraftstoffverbrauch¹ nach Richtlinie EU 1999/100 (l/100km)								
Stadtverkehr	11,0/13,4	11,0/13,4 ²	11,8/13,1	11,8/13,1 ²	12,0/14,0	15,1/17,2	7,8/9,8	7,7/9,7
Außerstädtischer Verkehr	5,9/7,6	5,9/7,6 ²	6,6/7,7	6,6/7,7 ²	7,1/7,6	7,2/7,4	4,8/5,4	4,7/5,3
Kombinierter Verkehr	7,8/9,7	7,8/9,7 ²	8,5/9,7	8,5/9,7 ²	8,9/10,0	10,1/11,0	5,9/7,0	5,8/6,9
CO₂-Emissionen¹ nach Richtlinie EU 1999/100 (g/km)								
Kombinierter Verkehr	186/233	186/233	203/232	203/232	213/235	242/263	157/189	154/184
Anhängelasten (kg)								
ungebremst	750 / 750	750 / 750	750 / 750	750 / 750	750 / 750	750 / 750	750 / 750	750 / 750
gebremst	1600 / 1600	1600 / 1600	1600 / 1600	1600 / 1600	1600 / 1600	1600 / 1600	1600 / 1600	1600 / 1600

¹ Die Daten wurden im europäischen Fahrzyklus nach EU-Richtlinie 1999/100 ermittelt.

² Bei Betrieb mit Bio-Ethanol (E85) liegt der Kraftstoffverbrauch um ca. 30% höher.

Antrieb

Quer eingebauter Motor und Frontantrieb.
Voll synchronisiertes 6-Gang-Schaltgetriebe. Optional:
Sentronic-5- oder 6-Gang-Automatikgetriebe, elektronisch geregelt

Bremsen

Servounterstützte Scheibenbremsen rundum, innenbelüftet mit

- Elektronischem Bremskraftverteiler (EBD)
Verteilt die Bremskraft entsprechend der Gewichtsverteilung im Fahrzeug auf die Vorder- und Hinterräder. Hilft bei schwerer Zuladung den Bremsweg zu verkürzen.
- Antiblockiersystem (ABS)
Verhindert das Blockieren der Räder während des Bremsens. Es ermöglicht gleichzeitiges Bremsen und Lenken.
- Kurven-Bremskontrolle (CBC)
Erhöht das Bremsvermögen und die Spurstabilität, indem es bei eingeschlagener Lenkung und gleichzeitigem Bremsen die Tendenz zu einseitigem Ziehen der Bremsen verringert.
- Mechanischem Bremsassistenten (MBA)
Verstärkt die Bremskraft bei schneller Betätigung des Bremspedals. Trägt zur Ausschöpfung des Bremspotenzials in Situationen bei, die starkes Bremsen erfordern.

Elektronisches Stabilitätsprogramm (ESP®)

Vergleicht das Fahrzeugverhalten mit den Lenkvorgaben. Bei ersten Anzeichen eines Ausbrechens bremst das System bis zu drei Räder ab und reduziert, falls erforderlich, die Motorleistung. ESP® beinhaltet Traktionskontrolle (TCS) und kann vom Fahrer abgeschaltet werden. TCS leitet die Antriebskraft auf das Vorderrad mit der besten Haftung. Verringert die Gefahr eines seitlichen Wegrutschens beim Beschleunigen auf glattem Untergrund und stabilisiert das Fahrzeug besonders auf stellenweise verfesteter Fahrbahn.

Fahrwerk

Vorn: McPherson-Federbeine mit integrierten Gasdruckstoßdämpfern und Stabilisatoren. Hinten: Einzelradaufhängung (Mehrlenkersystem) mit gummielagerter Achse, einem Längslenker, zwei Querlenker pro Rad. Federbeine mit Gasdruckstoßdämpfern und Stabilisatoren.

Gewichte

Leergewicht: 1650 – 1835 kg
Technisch höchstzulässiges Gesamtgewicht: 2040 - 2140 kg

Insassenschutz

Adaptive Airbags – Sensoren registrieren die Härte des Aufpralls sowie die Sitzposition und erkennen, ob die Sicherheitsgurte angelegt sind. Der Airbag entfaltet sich situationsgerecht mit maximalem Volumen oder mit entsprechend weniger Druck. Für zusätzlichen Insassenschutz bezieht das System die beiden vorderen Sicherheitsgurte mit ein.

Kopf- und Thorax-Seitenairbags bei den Vordersitzen – zweiteilige, auf voller Höhe angebrachte Seitenairbags, die den Kopf- und Brustbereich schützen. Damit sie sich unabhängig von der Sitzstellung immer in Position befinden, sind sie außen in die Rückenlehnen der Vordersitze integriert.

Aktive Kopfstützen (Saab Active Head Restraint – SAHR) in den Vordersitzen senken das Risiko von schweren Nackenwirbelverletzungen. Überschreiten die bei einem Heckaufprall auftretenden Kräfte einen bestimmten Grenzwert, werden die Kopfstützen durch das sich verlagernde Körpergewicht der Insassen sofort aktiviert. Dabei bewegen sie sich nach vorn und gleichzeitig nach oben, um den Kopf in seiner Rückwärtsbewegung aufzufangen.

Kofferraum

Volumen bei geschlossenem Verdeck: 352 Liter (VDA).
Volumen bei geöffnetem Verdeck: 258 Liter (VDA).

Verdeck

Vollautomatisches, elektrohydraulisches Stoffverdeck aus drei Schichten mit einer beheizbaren Heckscheibe aus Glas. Wintertauglich. Sechs Spiegel für bessere Stabilität auch bei hohen Geschwindigkeiten. Öffnungs- bzw. Schließvorgang bis zu ca. 30 km/h möglich, Dauer ca. 20 Sek.

Lenkung

Servounterstützte Zahnstangenlenkung. In zwei Ebenen verstellbares Lenkrad. Wendekreis: 11,4 m.

Tankvolumen

58 Liter.
62 Liter für 1.8t BioPower und 2.0t BioPower.

Abmessungen

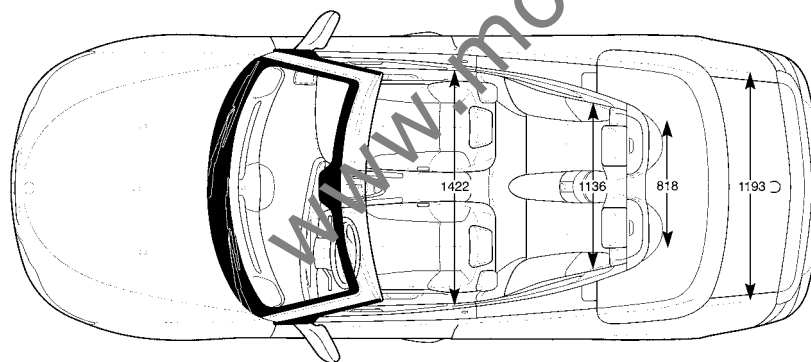
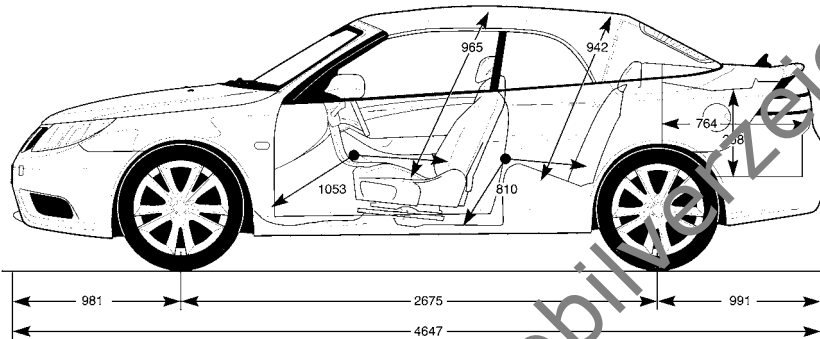
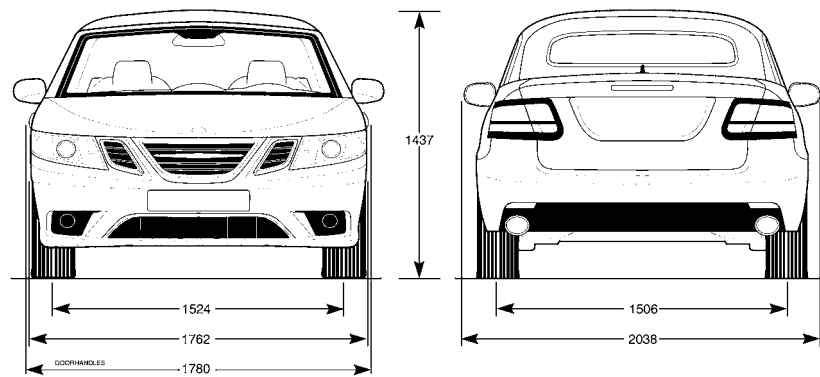

Garantieleistungen

Auf jeden Saab 9-3 gewähren wir zwei Jahre Werksgarantie und zehn Jahre Garantie gegen innere Korrosion auf Karosserieteile. Außerdem sind Sie mit Ihrem Saab Fahrzeug automatisch drei Jahre lang Mitglied bei Saab Assistance.

Saab Assistance Mobilitätsgarantie

Saab Assistance steht für eine schnelle Hilfe rund um die Uhr in nahezu allen Ländern Europas. Sie bietet Hilfestellung bei allen plötzlich auftretenden, unvorhergesehenen Defekten am Fahrzeug, die zu einer unmittelbaren Fahruntüchtigkeit des Fahrzeugs führen können. Dazu gehören auch Pannen wie Reifenschäden oder Batterieausfall. Falls die Werkstatt das Fahrzeug nicht innerhalb von zwei Stunden nach Anlieferung wieder instand setzen kann, stellen wir Ihnen einen Mietwagen oder ein alternatives Transportmittel zur Verfügung oder sorgen für Ihre Unterbringung in einem Hotel gemäß den allgemeinen Vertragsvereinbarungen.

Saab Neuwagen-Anschlussgarantie

Mit dem Erwerb eines Saab Neuwagens erhalten Sie automatisch die Saab Neuwagen-Anschlussgarantie für das 3. Jahr. Diese beginnt nach Ablauf der zweijährigen Herstellergarantie (24 Monate) am Tag des dritten Jahres ab Erstzulassung. Die Neuwagen-Anschlussgarantie ist bis zum 10. Jahr oder bis zu einer Laufleistung von 200.000 km verlängerbar. Nähere Informationen über die Leistungen und die Verlängerung der Saab Neuwagen-Anschlussgarantie entnehmen Sie bitte den Garantiebedingungen der CG Car Garantie Versicherungs AG.

SmartBuy

SmartBuy ist ein Angebot der GMAC Bank GmbH. Die Vorteile von Finanzierung und Leasing werden im innovativen Angebot der GMAC Bank – dem SmartBuy – zusammengefasst. Sie zahlen niedrige Monatsraten wie beim Leasing und entscheiden erst nach Ende der Laufzeit, ob Sie Ihren Wagen behalten oder zurückgeben möchten. Bis zur endgültigen Entscheidung haben Sie bis zum Vertragsende Zeit, je nach der von Ihnen gewählten Laufzeit. Sie haben am Ende der Laufzeit die folgenden Alternativen:

1. Sie geben das Fahrzeug wie vertraglich vereinbart Ihrem Saab Partner zurück, mit dem Sie diese Option vereinbart haben, und können dann einen neuen SmartBuy-Vertrag abschließen.
2. Sie bezahlen die vorher vereinbarte Schlussrate, und das Fahrzeug gehört Ihnen.
3. Sie finanzieren die Schlussrate zu den günstigsten Konditionen der GMAC Bank.

Mehr Informationen erhalten Sie unter www.gmacbank.de

Finanzierung

Sie wollen ein neues oder gebrauchtes Saab Modell erwerben und dabei finanziell flexibel bleiben? Eine Finanzierung über die GMAC Bank kann nach Bedarf auf Ihre finanziellen Möglichkeiten zugeschnitten werden. So können Sie mit Wahl der Laufzeit und Höhe der Anzahlung, wobei Ihr altes Fahrzeug mit eingerechnet werden kann, die Höhe der monatlichen Rate beeinflussen. Auch wenn Sie schon vorher auf ein anderes Modell umsteigen wollen, zeigt sich die GMAC Bank als fairer Partner. Über die Möglichkeiten einer Umfinanzierung sprechen Sie bitte mit Ihrem Saab Partner. Mehr Informationen erhalten Sie unter www.gmacbank.de

SmartLease

SmartLease ist ein Angebot der GMAC Leasing GmbH. Beim SmartLease zahlen Sie nicht für das Fahrzeug selbst, sondern nur für dessen Nutzung. Entsprechend niedrig sind die Monatsraten. So kommen Sie schnell zu dem Saab, den Sie sich wünschen – mit niedrigen Monatsraten, die Ihren Fahrspaß erhöhen und Ihren Finanzen Spielraum lassen, damit Sie sich auch andere Wünsche erfüllen können. Mehr Informationen erhalten Sie unter www.gmacbank.de

Restschuldversicherung/Leasingratenversicherung

Sie übernehmen die Zahlungen, die im Falle Ihrer Erwerbsunfähigkeit nicht mehr gedeckt sind. Ab der 2. Rate der Erwerbsunfähigkeit übernimmt die Restschuldversicherung die Zahlung der monatlichen Rate bis zur Wiedereingetragenen bzw. die noch offenen Leasingraten (Leasingratenversicherung). Im Todesfall wird der noch offene Darlehensbetrag abgelöst. Somit entsteht für Ihre Familie und Sie im Ernstfall keine Mehrbelastung. Mehr Informationen erhalten Sie unter www.gmacbank.de

SmartCover

SmartLease, Finanzierung oder SmartBuy plus Versicherung: Das ist SmartCover, das clevere Komplettpaket. Mit diesem Paket haben Sie die wichtigsten Fahrzeugkosten auf lange Sicht im Blick und unter Kontrolle. In den günstigen Monatsraten enthalten sind eine unbegrenzte Haftpflichtversicherung inklusive Schutzbrief, Voll- und Teilkaskoversicherung sowie eine Basis-Differenzkaskoversicherung (bis zu 20% des Neuwagenwertes). Mehr Informationen erhalten Sie unter www.gmacbank.de

International & Diplomat Sales (IDS)

International & Diplomat Sales (IDS) – Interessenten mit diplomatischem Status sowie einem internationalen Personenkreis, der nicht die deutsche Staatsbürgerschaft besitzt, erhalten unter bestimmten Voraussetzungen das Saab Modellprogramm in der Spezifikation ihres jeweiligen Landes. Weitere Informationen unter www.saab.de/ids

www.mobilverzeichnis.de

www.saab.de

Saab Deutschland GmbH, Friedrich-Lutzmann-Ring, 65423 Rüsselsheim
Infoline: 01802 249595 (6 Cent pro Anruf)

D Art. No. 1612 Printed in Germany. Copyright Saab Deutschland GmbH, 2008. Gedruckt auf chlorfreiem, recyclingfähigem Papier. Alle Angaben und Abbildungen in dieser Broschüre basieren auf den zum Zeitpunkt der Drucklegung (Dezember 2008) gültigen Fahrzeugspezifikationen. Jede Serienproduktion technischer Teile unterliegt Fertigungsschwankungen. Die in dieser Broschüre angegebenen Daten sind deshalb als offizielle Nenndaten der Serie zu verstehen. Bei jedem individuellen Einzelfahrzeug sind hiervon Abweichungen im Rahmen der gesetzlich zulässigen Toleranzen möglich. Modellprogramm, technische Daten und Ausstattungsmerkmale können sich länderspezifisch unterscheiden. Änderungen – auch ohne vorherige Ankündigung – bleiben vorbehalten. Ihr Saab Vertragspartner gibt Ihnen gerne aktuelle Informationen.

Saab AB und Saab Automobil AB sind heute zwei eigenständige Unternehmen mit einer gemeinsamen Vergangenheit. Saab Personenwagen werden von Saab Automobil AB gebaut (ein Tochterunternehmen der General Motors Corporation). Saab AB ist hauptsächlich in den Bereichen Verteidigung, Luftfahrt und Raumfahrt sowie zivile Sicherheit tätig. Weitere Informationen über Saab AB finden Sie unter www.saabgroup.com.